



فصلنامه علمی دعوت

سال اول، شماره اول، خزان ۱۳۹۹ هـ ش

مقالات مندرج این فصلنامه از آدرس های ذیل قابل دریافت می باشد :

← ایستگاه پوهنتون دعوت، چهارراهی قمبر، ناحیه پنجم، کابل - افغانستان.

← Journal@dawat.edu.af ، Research.dawat.edu.af ، Wwww.dawat.edu.af

← + ۹۳ (۰) ۷۴۴ ۳۶۳ ۴۹۰

بِسْمِ اللَّهِ الرَّحْمَنِ الرَّحِيمِ

فصلنامه علمی دعوت

سال اول، شماره اول، خزان ۱۳۹۹ هـ ش

پوهنتون دعوت	صاحب امتیاز :
سید فاروق هاشمی	مدیر مسؤول :
اعضای هیأت تحریر	ویراستاران :
احمد فواد امیری	صفحه آرایی :
جلد ۱۰۰۰	شمارگان :
۱۰۰ افغانی	بهاء :

پوهنتون دعوت در بازنگری، اصلاح و ویرایش مقالات و مطالب آزاد بوده و نیز نقل مطالب این فصلنامه با ذکر مأخذ آن آزاد است.

هیأت تحریر

۱. پوهاند عبد رب الرسول سیاف؛
۲. دکتور محمد یوسف نیازی؛
۳. پوهندوی محمد نظیف؛
۴. پوهنوال دکتور حمیدالله نورعباد؛
۵. پوهنوال محمد شفیق وردک؛
۶. پوهنوال دیپلوم مهندس سلیمان عثمان خیل؛
۷. دکتور عنایت الله خلیل هدف؛
۸. پوهندوی سید میر احمد سیرت؛
۹. پوهندوی سید ابوبکر هاشمی؛
۱۰. پوهنبار دکتور وژمه معصوم دهباز؛
۱۱. پوهنمل نورالله مندیزی.

نظریات مندرج فصلنامه هذا، الزاماً نظر فصلنامه علمی دعوت نمی باشد

رهنمای نگارش مقاله

استادان و محققان گرامی در تدوین و نگارش مقالات علمی، موارد ذیل را در نظر گرفته، ممنون خواهند فرمود:

- ۱) عنوان باید با نیازها و اصول علمی - فکری کشور سازگاری داشته باشد.
- ۲) ساختار مقاله علمی دارای چکیده، کلید واژه ها، مقدمه، بیان مسئله، سوالات تحقیق به تفکیک اصلی و فرعی، فرضیه تحقیق، پیشینه تحقیق، روش تحقیق، داده ها، تحلیل داده ها، یافته های تحقیق، نتیجه گیری و فهرست مأخذ باشد.
- ۳) از قدرت استدلال و منابع معتبر بهره مند بوده، صداقت و امانت در آن حفظ شود.
- ۴) در مقالات دری متن انگلیسی چکیده (Abstract) همراه مقاله باید ضمیمه گردد.
- ۵) حجم مقالات بین ۵۰۰۰ - ۷۰۰۰ کلمه باشد.
- ۶) چکیده باید در حد ۱۵۰ - ۲۰۰ کلمه باشد و از آن تجاوز نکند.
- ۷) کلید واژه ها در حد ۵-۷ واژه باشد.
- ۸) ارجاع منابع درون متنی و تدوین فهرست مأخذ به روش APA تنظیم گردد.
- ۹) نوع خط مقالات باید Bahij Nazanin ، اندازه عناوین مقاله ۱۰ بولد و متن مقاله به اندازه ۱۰ بدون بولد باشد.
- ۱۰) اندازه متن جداول، گراف ها و ارقام استفاده شده به اندازه ۹ باشد.
- ۱۱) پا ورقی های انگلیسی به نوع خط Times New Roman ، پا ورقی های فارسی به نوع خط Bahij Nazanin به اندازه ۹ باشد.
- ۱۲) در مقالات ترجمه شده، اصل مقاله نیز ضمیمه شود.

سیاس گزارى

مرکز تحقیقات علمی و نشراتی پوهنتون دعوت، این فصلنامه علمی خویش را مدیون زحمات استادان فرهیخته و دانشمندان عزیزى می‌داند که با نگارش مقالات علمی و تحقیقی خویش، به کیفیت علمی این اثر افزوده اند بنأ جا دارد تا از دانشمندان گرامی که اسامی آنها در زیر فهرست شده اند، سیاس و قدردانی کنیم.

شماره	محققان
۱	پوهنوال سید ابوبکر هاشمی
۲	پوهنوال بشیر احمد بشیر
۳	پوهندوی سید میر احمد سیرت
۴	پوهنمل نور الله مندیزی
۵	پوهنیار جاوید سکوت
۶	پوهنیار دیپلوم انجنیر اسدالله رضایی
۷	احمد جلال مجددی
۸	اکرام الدین جمال

دعوت

فصلنامه علمی

سال اول، شماره اول، خزان ۱۳۹۹ هـ ش

فهرست مطالب

- ۱ بررسی وضعیت و چالش های روزنامه نگاری آنلاین در افغانستان
پوهنځیار جاوید سکوت
- ۱۷ بررسی کارکرد های جنبش مشروطیت در افغانستان
پوهندوی سید میر احمد سیرت
- ۴۰ بررسی تأثیر مصارف سنگین صحت بر وضعیت فقر خانواده ها در کشور
اکرام الدین جمال
- ۵۸ بررسی دیزاین سیستم تصفیه فاضلاب غیر متمرکز (DEWATS) نظر به شرایط اقلیمی افغانستان
پوهنځیار دیپلوم انجنیر اسدالله رضایی
- ۶۶ کثرت گرایی دینی از دیدگاه اسلام
پوهنوال سید ابوبکر هاشمی
- ۷۷ ارزیابی کیفیت چای های سبز توری در شهر کابل
پوهنوال بشیر احمد بشیر، پوهنمل نور الله مندیزی
- The Cooperation and Cultural Exchanges Between China and Afghanistan Under the Belt
and Road Initiative1



پوهنتون دعوت

بررسی وضعیت و چالش های روزنامه نگاری آنلاین در افغانستان

پوهنیار جاوید سکوت

عضو کدر علمی پوهنځی ژورنالیزم پوهنتون کابل

چکیده

در این مقاله وضعیت رسانه های جمعی و به ویژه رسانه های الکترونیکی افغانستان در عصر اینترنت مورد بررسی قرار می گیرند، به طور کلی رسانه های که در عصر اینترنت به نوعی در ارتباط با آن قرار دارند را می توان به سه دسته عمده تقسیم بندی نمود، اول رسانه های سنتی که از منابع اینترنتی استفاده می کنند؛ دوم رسانه های دارای نسخه الکترونیکی؛ سوم خود رسانه های الکترونیکی.

در این نوشتار با بهره گیری از روش های آمار توصیفی، تحلیل محتوا، مشاهده و مصاحبه نتیجه می گیرند که امروزه با در نظر گرفتن موانع اقتصادی، اجتماعی و فنی و تکنولوژیکی موجود در کشور، مهمترین این تغییرات را می توان گفت که رسانه های اینترنتی هنوز هم کمتر محبوبیت و اعتبار نسبت به رسانه های برقی (رادیو و تلویزیون) دارند و علت نا محبوب بودن و اعتبار نداشتن وبسایت ها را در این موارد می توان یافت. عدم دسترسی تمام مردم به اینترنت، ساخت وبسایت های جعلی برای اطلاع رسانی، بروز نبودن بعضی از وبسایت های خبری، از سوی دیگر مردم هنوز هم به مطالعه عادت ندارند، این ها عواملی هستند که مردم کمتر جهت کسب خبر به اینترنت مراجعه می کنند.

واژگان کلیدی: اینترنت، رسانه های الکترونیکی، تحول رسانه های سنتی، عوامل عدم توسعه رسانه های آنلاین.

مقدمه

رسانه های الکترونیکی و روزنامه نگاری اینترنتی یکی از مفاهیم پیشرفته عصر اطلاعات است که با بهره گیری از فناوری های نوین اطلاعات و به ویژه اینترنت، انتشار اخبار در شکلی کاملا نوین با تنوع بی سابقه در روش های ارائه اطلاعات، با سرعت بسیار بالا و به شکلی بهینه امکان پذیر گشته است. اکنون بسیاری از روزنامه های الکترونیک در جهان ارائه می شود که در کوتاه ترین زمان ممکن پس از وقوع یک حادثه، جزئیات آنرا همراه با صدا، تصویر، فلم و سایر ملحقات، در کسری از ثانیه در اقصی نقاط کره خاکی منتشر می کنند. این رسانه ها بدون شک بر رسانه های متداول و سنتی تأثیر می گذارند.

امروزه بسیاری از روزنامه های جهان که نسخه چاپی آنها مدت‌هاست منتشر می شود، به منظور بهره گیری از قابلیت های عالی و کم نظیر شبکه اینترنت به شکل الکترونیکی نیز منتشر می شوند. هر چند روزنامه ها و مجلات بسیاری نیز یافت می شوند که نسخه چاپی ندارند و تنها به صورت الکترونیک منتشر میگردند، در این میان تقابل این دو شیوه روزنامه نگاری با هم قابل توجه است. مسائلی همچون مزایای هر یک از این دو شیوه نسبت به دیگری، قابلیت هایی که هر یک دارند و مشکلات فرا روی آنها و در نهایت تأثیرات که هر یک بر دیگری دارند، می تواند مورد توجه قرارگیرد که این تقابل و تأثیر شرایط حرفه ای و کار در دنیای آینده مطبوعات و رسانه ها را رقم خواهد زد. در افغانستان نیز چندی است که چنین روزنامه هایی پا به عرصه وجود گذاشته اند و به تقابل با روزنامه های چاپی پرداخته اند؛ اگر چه بسیاری از این روزنامه ها نسخه الکترونیک مطبوعات چاپی در افغانستان هستند، اما به هر حال یکی از نکات جالب و قابل توجه در این ارتباط، بررسی وضعیت موجود این رسانه های الکترونیک نوین در کشور، نقاط ضعف و قوت آنها، فرصت ها و تهدیدهایی که برای فضای رسانه ای کشور ایجاد می کنند و در نهایت دورنمای آنها در افغانستان است.

اینترنت و رسانه های مبتنی بر وب سایت در افغانستان

برای بررسی وضعیت رسانه های اینترنتی و مبتنی بر وب، مروری بر آمار کاربران اینترنت اجتناب ناپذیر می نماید، طبق آمار جهانی کاربران اینترنت در سال ۲۰۲۰ به شرح زیر (Internet World Stats) آمار رسمی منتشر کرده اند.

فیصدی توزیع قارهای کاربران انترنت در جهان

طبق آمار ارایه شده این منبع، از کل جمعیت بیش از هفت میلیاردی دنیا، این امار در جدول نشان می دهد که هنوز هم ۵۹ فیصد از انترنت در کل دنیا استفاده می کند.

WORLD INTERNET USAGE AND POPULATION STATISTICS						
2020 Year-Q1 Estimates						
World Regions	Population	Population	Internet Users	Penetration	Growth	Internet
	(2020 Est.)	% of World	31-May-20	Rate (% Pop.)	2000-2020	World %
Africa	۱,۳۴۰,۵۹۸,۴۴۷	۱۷.۲٪	۵۲۶,۷۱۰,۳۱۳	۳۹.۳٪	۱۱۵۶٪	۱۱.۳٪
Asia	۴,۲۹۴,۵۱۶,۶۵۹	۵۵.۱٪	۲,۳۶۶,۲۱۳,۳۰۸	۵۵.۱٪	۱۹۷٪	۵۰.۹٪
Europe	۸۳۴,۹۹۵,۱۹۷	۱۰.۷٪	۷۲۷,۸۴۸,۵۴۷	۸۷.۲٪	۵۹۲٪	۱۵.۷٪
Latin America / Caribbean	۶۵۸,۳۴۵,۸۲۶	۸.۵٪	۴۵۳,۷۰۲,۲۹۲	۶۸.۹٪	۳۴۱٪	۱۰.۰٪
Middle East	۲۶۰,۹۹۱,۶۶۰	۳.۳٪	۱۸۳,۲۱۲,۰۹۹	۷۰.۲٪	۵۴۷٪	۳.۹٪
North America	۳۶۸,۸۶۹,۶۴۷	۴.۷٪	۳۴۸,۹۰۸,۸۶۸	۹۴.۶٪	۲۳۳٪	۷.۵٪
Oceania / Australia	۴۲,۶۹۰,۸۳۸	۰.۵٪	۲۸,۹۱۷,۶۰۰	۶۷.۷٪	۲۷۹٪	۰.۶٪
WORLD TOTAL	۷,۷۹۶,۹۴۹,۷۱۰	۱۰۰.۰٪	۴,۶۴۸,۳۲۸,۰۶۷	۵۹.۶٪	۱۱۸۷٪	۱۰۰.۰٪

همانطور که ملاحظه می شود در منطقه خاورمیانه با ۴۲۹ میلیون و ۵۱۶ هزار و ۶۵۹ نفر جمعیت، تنها کمی بیش از انترنت بهره می برند که این رقم ۴,۷ فیصد از کل کاربران جهانی را به خود اختصاص داده است. در این میان سهم استفاده کنندگان انترنت در افغانستان ۱,۷۴ فیصد از آمار کل جهانی است. اگر چه افغانستان از نظر تعداد کاربران انترنت در خاورمیانه دارای رتبه هشتم است؛ اما این تعداد کاربر در مقایسه با کاربران جهانی انترنت، چندان رقم بالایی نمی باشد، البته نکته قابل توجه در این زمینه، سرعت افزایش کاربران انترنت و ضریب نفوذ آن (۳۰ فیصد) در افغانستان است که از رشد قابل توجهی برخوردار است. آمار کاربران انترنت در کشور در دسامبر سال ۲۰۰۴ فقط ۲۵۰ هزار نفر بود که این آمار به ۲۰ میلیون نفر در جون ۲۰۱۹ افزایش یافت، اما نکته بازدارنده در این زمینه مربوط به پهنای باند و سرعت انترنت در افغانستان است که در سال ۲۰۱۲ مجموع پهنای باند انترنت افغانستان برابر با ۴۶۷ اس تی ام - بود و از نظر سرعت انترنت، افغانستان از میان ۱۷۸ کشور در رتبه ۱۶۳ قرار داشت.

با در نظر گرفتن آمار فوق از یک سو، و با توجه به اینکه در افغانستان، بر خلاف بسیاری از کشورهای دیگر هنوز هم بحث درمورد اینکه آیا انترنت و رسانه های مبتنی بر آن، ابزار ارتباط

جمعی هستند یا خیر جاریست، اگر چه این بحث به صورت عمومی و علنی مطرح نمی باشد، اما و علی رغم اینکه اندیشمندان، اساتید و دانشجویان دوره دکتری افغانستان در این رابطه نظرات خاص خودشان را دارند، هنوز نسبت به این مسئله تمرکز لازم صورت نگرفته است.

در این زمینه و در توضیح عدم رشد رسانه های آنلاین به رسانه های جمعی، همه گیر کافیسیت به موانع و چالش های که در سد راه آن قرار گرفته اشاره کنیم:

۱. عدم دسترسی تمام مردم به اینترنت،
۲. ساخت وبسایت های جعلی برای اطلاع رسانی،
۳. بروز نبودن بعضی از وبسایت های خبری،
۴. و مردم هنوز هم به مطالعه عادت ندارند.

این ها عواملی هستند که مردم کمتر به خاطر کسب خبر از اینترنت مراجعه می کنند و روزنامه نگاری آنلاین کمتر در افغانستان رشد کرده است. (Www. internetworldstatuse. com)

نگاهی به وضعیت رسانه های الکترونیک

با دیجیتالی ژورنالیزم، تبدیل E-journalism دریافت کنند، با این توضیحات می توان گفت روزنامه نگاری سایبر یا دیجیتال است به طور کلی می توان اذعان داشت روزنامه نگاری الکترونیک به معنی انتشار اطلاعات در دوره های زمانی مشخص در قالب صفحات وب بر روی یک شبکه اطلاع رسانی یا روی اینترنت است. محتویات چنین روزنامه ای به جای چاپ شدن بر روی کاغذ به صورت فایل های کامپیوتری در حافظه یک کامپیوتر قرار دارد. این فایل ها که در قالب های خاصی به نام صفحات وب در دوره های زمانی معینی در یک شبکه اطلاع رسانی متصل به اینترنت قرار می گیرند و مخاطبان چنین نشریاتی یعنی افرادی که با کامپیوتر شخصی خود به آن شبکه وصل می شوند، می توانند صفحات روزنامه را روی صفحه نمایش کامپیوتر خود ببینند و یا آن را روی کاغذ چاپ و سپس مطالعه کنند.

تاریخچه روزنامه نگاری الکترونیک در افغانستان و جهان

روزنامه "شیکاگو تریبیون" در سال ۱۹۹۲ اولین روزنامه آنلاینی بود که محتوای خود را به صورت الکترونیکی ارائه کرد. از سال ۱۹۹۲، رسانه های آنلاین به طور خارق العاده بسط یافته و به تکامل رسیده اند. در افغانستان، روزنامه هشت صبح اولین روزنامه ای می باشد که در سال

۲۰۱۲ نسخه الکترونیکی خود را منتشر کرد و سپس روزنامه الکترونیکی محضی که تاکنون در افغانستان منتشر شده، روزنامه ی ماندگار، روزنامه صبح کابل و روزنامه ی اطلاعات روز می باشد. همانطور که ملاحظه می شود به رغم عمر کوتاه روزنامه نگاری الکترونیک در جهان، رشد کرده اما کشور ما کمتر توانسته رشد چشمگیری در بخش روزنامه نگاری آنلاین داشته باشند ولی فراموش نباید کرد که امواج این پدیده فراگیر افغانستان هم روزه ی به سوی روزنامه نگاری آنلاین باز کرد که آهسته، آهسته در حال پیشرفت است.

ورود و پذیرش روزنامه نگاری الکترونیکی در افغانستان در خور تامل است. این سرعت خود ناشی از تحولات اجتماعی و فرهنگی است که شکل گیری جامعه اطلاعاتی و چند رسانه ای در زیست بوم جهانی پدید آوردند.

روزنامه نگاری الکترونیکی با فاصله ای اندک (یکساله) نسبت به غرب وارد افغانستان شد و ویلاگ نویسی به مثابه جدیدترین تحول در عرصه روزنامه نگاری الکترونیکی نیز تقریباً هم زمان و یا حداکثر با یک سال تأخیر در افغانستان شناخته شد و مورد اقتباس قرار گرفت، در حال حاضر اکثر قریب به اتفاق روزنامه ها و تعداد کثیری از نشریات ادواری نسخه الکترونیکی خود را نیز در انترنت عرضه می کنند و تعداد قابل توجهی از سازمان ها، گروه ها و مؤسسات افغانستانی نیز سایت های اطلاع رسانی و خبری خود را در شبکه جهانی انترنت شکل داده اند.

به این ترتیب می توان گفت که سرعت ورود، پذیرش و فراگیری روزنامه نگاری الکترونیکی در افغانستان خود نماد بارزی از قدرت، نفوذ و ظرفیت بالقوه حضور و فراگیری این گونه از رسانه ها در جامعه امروز است. (۱: ۳۰)

ویژگی های روزنامه های الکترونیکی

سه امتیاز برجسته جستجو در انترنت به طور کلی و جستجوی خبر و گزارش های خبری به طور خاص؛ "تعاملی"، "فرامنتی"، و "چند رسانه ای" بودن است. این سه ویژگی تحول شگرفی در خبر رسانی و خبرخوانی انترنتی ایجاد کرده اند که تفاوت های زیادی با شیوه های مرسوم و رسانه های مرسوم دارد. این ویژگی ها سبب شده اند تا به بیان ساده کاربران، جای سردبیران را تا حدودی بگیرند و خود مطالب مورد نیازشان را انتخاب کنند یا حتی مطالبی به آنچه موجود است از جای دیگر اضافه کنند یا به راحتی به آرشیف و شماره های گذشته رجوع کنند و ساختار مطلب و متن را بسازند و متن دلخواه خود را به دیگران ارسال کند.

مزایای روزنامه نگاری الکترونیکی

دکتر یونس شکرخواه در کتاب "روزنامه نگاری سایبر: جامعه اطلاعاتی و آزادی بیان" در این باره آورده است:

(۱) عدم محدودیت زمانی و مکانی: زمان و مکان هر دو برای روزنامه های الکترونیکی نابود

شده اند، خواننده یک روزنامه الکترونیکی هرگز منتظر یک ساعت خاص برای دسترسی به اطلاعات باقی نمی ماند و به محض نمایش با رسانه خود در اینترنت، در جهان سایبر قرار می گیرد و این یعنی دسترسی سریع و آنلاین به اطلاعات، در ضمن برای رسانه های سایبر هیچ مشکلی از نظر توزیع هم وجود ندارد. در رسانه های سایبر از دیگر مزایای (Hypertext) امکان دسترسی به ادبیات جهانی واژه ها: فرامتنی روزنامه نگاری الکترونیکی است، با این ویژگی متون در جهان رسانه های سایبر به یکدیگر گره خورده اند و زمان و مکان در این گره خوردگی نابود شده است. استفاده از این امکان، به معنی دستیابی مخاطب به ادبیات جهانی یک واژه است، این امکان برای هیچ یک از روزنامه های نوشتاری حتی در آرشيو خودشان نیز متصور نیست و به یک رویا شبیه است.

(۲) امکان استفاده از گرافیک متحرک، صدا، تصویر و نور: در رسانه های چاپی تنها تصویر

است که وجود دارد، آن هم البته بدون تغییر می ماند و برای هر نسخه روزنامه ثابت است، اما در روزنامه های الکترونیکی، گرافیک های متعدد و متحرک، تصاویر تغییر یابنده، صدا و موزیک به کمک خبرها، مقاله ها، گزارش ها و ... می آیند تا تأثیرگذاری مطلب به اوج برسد و کاربران رسانه های الکترونیکی به هیچ وجه احساس خستگی نکنند.

(۳) امکان ارتباط بی واسطه: یکی دیگر از ویژگی ها و مزایای روزنامه نگاری الکترونیکی

این است که بین تولیدکننده و مصرف کننده یا همان رسانه و مخاطب هیچ واسطه ای وجود ندارد و این چیزی شبیه به ارتباط چهره به چهره است.

(۴) امکان شخصی شدن: روزنامه های الکترونیکی حتی می توانند برای یک نفر انتشار

یابند به این معنی که شما می توانید به روزنامه خود دستور دهید که چه نوع اطلاعاتی را در اختیارتان قرار دهد و چه نوع اطلاعاتی را در اختیارتان قرار ندهد، در این حالت

کاربر روزنامه الکترونیکی به جای دریافت کل مطلب، فقط مطلب سفارشی خودش را دریافت می کند.

۵) رفتارهای افقی و بدون سلسله مراتب: با مروری بر نظریه های ارتباطی متوجه خواهیم شد که ارتباطات جمعی از آغاز حالتی یک طرفه و عمودی داشته است. از مدل های ارتباطی شانون و ویبر تا نظریه گلوله های جادویی همه و همه جریان های یک طرفه بوده اند، حال آنکه در رسانه های الکترونیکی، گیرنده یک مشاهده گر فعال است که مانند فرستنده در توزیع اطلاعات شرکت دارد. (۱۵:۲)

معایب و مشکلات روزنامه نگاری الکترونیکی

قابل ذکر است که همه جنبه های روزنامه نگاری الکترونیک مثبت و امیدوار کننده نیست، به همان نسبتی که روزنامه نگاری الکترونیک، چشم اندازهها و فرصت هایی را فراهم کرده است، مشکلات و نگرانی هایی هم ایجاد کرده است که بعضی از این مشکلات و نگرانی ها به شرح زیر است:

۱. شکاف دیجیتالی

یکی از بحث هایی که در دهه ۱۹۷۰ شروع شد و همچنان ادامه دارد بحث شکاف آگاهی است، این نظریه را از دو جهت می توان ارزیابی کرد، یکی از جهت دسترسی به رسانه و یکی هم از جهت خصلت رسانه و خصلت استفاده کننده از رسانه. منظور از خصلت رسانه این است که برخی رسانه ها ماهیتا برای گروههای از مخاطبان کارآیی و استفاده بهتری دارند مثلا، کتاب و روزنامه بیشتر متناسب با مخاطبانی است که تحصیلات بالاتر، درآمد و فراغت بیشتر دارند، حال آنکه تلویزیون در غالب موارد و برحسب محتوایی که عرضه می کند می تواند با مخاطبانی در ارتباط قرار گیرد که دارای تحصیلات و درآمد و رفاه پایین تر اند. در حال حاضر استفاده از روزنامه الکترونیک هم می تواند تا حدودی همینطور باشد، به عبارت دیگر با استفاده کنندگانی تناسب پیدا کند که دارای جایگاه اجتماعی و اقتصادی بالاتر باشند. این تناسب هم از جهت اصل دسترسی و هم از جهت توانایی و مهارت های استفاده از آن مد نظر است. منظور از خصلت مخاطب هم تا حدودی همان است که در بالا گفته شد یعنی ارتباط با جایگاه اجتماعی و تا حدودی نیز به انگیزه و نیاز به اطلاعات خاص مربوط می شود.

شواهد آماری نشان دهنده این است که شکاف آگاهی مورد بحث در ارتباط با رسانه های مرسوم در مورد رسانه جدید یعنی استفاده از اینترنت برای خبر خوانی نیز وجود دارد که طبق آمار موجود،

در سال ۲۰۰۲ دسترسی به اینترنت در کل جهان از حیث نفر، بیش از ۶۰۵ میلیون نفر بوده است و مناطق در حال توسعه کمتر شده است اما میزان آن هنوز هم زیاد است، همانطور که ملاحظه می شود میان کشورها و مناطق مختلف جهان، از جهت اصل دسترسی و استفاده از اینترنت به طور کلی فاصله بسیار زیادی وجود دارد که استفاده برای خبر خوانی و خبر گیری بخشی از این تفاوت کلی است. در درون کشورها نیز ممکن است چنین شکافی ملاحظه شود، این نوع شکاف دیجیتال ممکن است بین گروه های شهری و روستایی، جنسی، نژادی، درآمدی و تحصیلی یا گروه های که براساس سایر متغیرها قابل تفکیک هستند نیز وجود داشته باشد.

طبق گزارش که مرکز آمار افغانستان در سال ۱۳۸۹ منتشر کرده است آمارها نشان دهنده فاصله بسیار زیاد بین دسترسی به اینترنت در نقاط شهری و نقاط روستایی است، براساس این آمار تعداد خانواده های دارای دسترسی به اینترنت در فیصد خیلی اندک است حدود ۵ در صد است. که در شهر ها حدود ۲۰ فیصد از اینترنت برای کسب اخبار استفاده می کند، این یکی از عیب های اینترنت است که مردم کمتر برای اخبار و بیشتر برای سرگمی اینترنت را به کار می برند.

۲. گزارش گیری غیر مستند/نقض معیارهای عینیت

نزول کیفیت می تواند نه تنها در مطبوعات چاپی بلکه در رسانه های الکترونیک و خبررسانی اینترنتی هم دیده شود، برای روشن تر شدن مسئله می توان گفت یکی از توصیه هایی که برای گزارشگری مستند و مبتنی بر واقعیات می شود این است که از گزارش به جای استنباط و قضاوت استفاده شود، البته این امر در رسانه های چاپی هم مکرر رخ می دهد.

۳. اعتبار و اصالت خبر

مسئله اعتبار خبر موضوع پر سابقه در پژوهش ارتباط جمعی است، در مورد خبرهای اینترنتی و روزنامه های عرضه شده در شبکه جهانی اینترنت دقت، قابلیت اتکا و کفایت اطلاعات ممکن است بیشتر از میزان مطرح شود که در رسانه های مرسوم و سنتی مطرح است به ویژه اینکه، فشار موجود برای سرعت خبر رسانی ممکن است باعث شود که اصل صحت خبر، فدای سرعت شده و حتی یک رسانه، خبری مهم را بدون بررسی دقیق منتشر کند.

۴. مشکل اطلاعات زینبار

اگرچه مشکل اطلاعات متناقض، زینبار و یا اطلاعات ناخواسته و نامطلوب در رسانه های سنتی و مرسوم نیز وجود دارد؛ اما این نقیصه در رسانه های الکترونیک بیشتر و پررنگ تر است. ویژگی فرامتنی روزنامه نگاری الکترونیک اگرچه امکان دسترسی به ادبیات جهانی واژه را برای مخاطبان

خود فراهم می‌سازد، اما همانطور که پیشتر نیز اشاره شد گریز زدن از یک مفهوم به مفهوم دیگر اگر بطور مکرر اتفاق بیافتد می‌تواند منجر به گمگشتگی، انحراف ذهن از موضوع اصلی و انباشت و سرریزی اطلاعات در مخاطب شود. (۳: ویکی‌پدیا)

بررسی وضعیت و چالش‌های روزنامه نگاری الکترونیک در افغانستان

چنانچه قبلاً ذکر شد روزنامه نگاری الکترونیک از جمله مباحثی است که تقریباً همزمان با آغاز فعالیت جهانی شبکه اینترنت در سال ۱۹۹۲ در جوامع گسترش یافت و جامعه افغانستان ی را نیز کم و بیش تحت تأثیر قرار داد، به طور کلی فعالیت رسانه های افغانستان در حوزه روزنامه نگاری الکترونیک به معنی آکادمیک و علمی آن، در سه شکل قابل بررسی است، در واقع تعامل رسانه های جمعی افغانستان با تارنمای جهانی را می‌توان در سه بخش جداگانه تقسیم نمود:

الف) رسانه های سنتی، که از منابع اینترنتی استفاده می‌کنند: در حال حاضر این گروه تنگاتنگ ترین ارتباط را با اینترنت دارد، روزنامه نگاران رسانه های افغانستان در تهیه مطالب برای رسانه های سنتی اغلب به منابع اینترنتی مراجعه می‌کنند، اینترنت به عنوان منبع غالب اطلاعات در جستجوی مطلب مورد استفاده قرار می‌گیرد، با بررسی اجمالی محتوای رسانه های کشور، اغلب متوجه می‌شویم که رسانه های کشور خواه الکترونیکی و خواه سنتی، به طور افراطی و مستقیم وابسته به اطلاعات شبکه جهانی هستند، روزنامه نگاران افغانستانی، بدون کنترل کافی اطلاعات اینترنتی، مطلب مورد نظر را در روزنامه ها منتشر کرده و یا در برنامه های رادیو و تلویزیون مورد استفاده قرار می‌دهند. بر اساس پژوهش های صورت گرفته روزنامه ها حدوداً ۳۰ الی ۹۰ فیصد مطالب خود را از اطلاعات و عکس های گرفته شده از منابع اینترنتی پر می‌کنند، در این زمینه مواردی وجود دارد که در آن حتی لینک به منبع اطلاعات هم داده نمی‌شود، که طبیعتاً بر خلاف قانون است. در خصوص رابطه رسانه با اینترنت و رعایت حق مؤلف، باید توجه داشت که وضعیت رسانه های دیداری - شنیداری هم بهتر نیست. ایستگاه های رادیویی به طور بی رویه ای در پخش برنامه های خود از اطلاعات اینترنتی استفاده می‌کنند، این بهره گیری دامنه و FM محلی طیف گسترده ای از استفاده در اخبار و برنامه های تحلیلی تا به آشکارا تقلید کردن ایده های خلاق برای ساخت برنامه ها را شامل می‌شود. در بسیاری موارد لینک های لازم برای منبع اینترنتی اطلاعات مشاهده نمی‌شود تنها استثنا در این زمینه مربوط به انتشار اخبار است که در آن مجریان به عنوان یک قاعده و اصل روزنامه نگاری به ذکر منبع می‌پردازند.

ب) رسانه های دارای نسخه اینترنتی: در ارتباط با رسانه هایی که دارای نسخه اینترنتی می باشند، در اگست ۲۰۱۰، تعداد این سایت ها تنها ۴ عدد بود که از این تعداد روزنامه ها بیشتر از تعداد سایر رسانه ها بودند، یکی دیگر از نکات قابل توجه در بررسی رسانه های اینترنتی افغانستان، آن است که باید توجه داشت حتی در یک مورد هم واحد ویژه سازمانی - ویرایشگر وب، که منحصرًا مختص نسخه اینترنتی رسانه های سنتی باشد، وجود ندارد. گذشته از این موارد مشکل اصلی تأثیرگذار بر توسعه سایت های خبری و به ویژه هفته نامه های سنتی، مسئله به روزرسانی اطلاعات است، به روز رسانی روزانه مستلزم سرمایه گذاری های فراوان می باشد، در میان مطالب منتشر شده در نسخه آنلاین رسانه های سنتی، مطالب غالب شامل اخبار و تجزیه و تحلیل است. قابل ذکر است که نسخه های آنلاین رسانه های مذکور در حال توسعه هستند، که البته در این راه نیازمند سرمایه گذاری های مالی، تبلیغات و از همه مهمتر کادری حرفه ای هستند و در حال حاضر هیأت تحریریه ها از تمام پتانسیل اینترنت استفاده نمی کنند و امکان به روز رسانی در هر ثانیه از سوی تحریریه نادیده گرفته می شود، بر خلاف نسخه های آنلاین رسانه های چاپی، آژانس های خبری باختر و اطلاعات روز اند که از به روز رسانی فوق العاده ای برخوردار هستند، در این ارتباط در وب سایت های هر روز اطلاعات جدیدی مشاهده می شود و در هر دقیقه به روز رسانی می شوند. نشریات آنلاین و نسخه الکترونیکی رسانه های سنتی مزایای مهمی در مقابل موارد مشابه چاپی دارند: اولاً، فرایند و فن آوری تولید آنها ساده است که به تبع زمان صرف شده برای انتشار نشریه را به شدت کاهش می دهد، دوماً، برای رسانه های آنلاین نیازی به کادر بزرگ کارکنان نیست، سوماً، مزایای اقتصادی آن است که در صرفه جویی کاغذ، تجهیزات چاپی و تایپی وجود دارد، اما مهمتر از همه، و عمده مزیت آن تیراژ نامحدود و متعاقباً عدم محدودیت مخاطبان است، همچنین برای نسخه آنلاین یک نشریه سنتی قبل از هر چیز، تصویر نشریه، اعتبار آن و ورود به بازار جهانی اطلاعات، گسترش مخاطبان، و نیز فرصت بیشتری برای جذب سرمایه در مقابل انتشار تبلیغات تجاری بر روی سایت است.

ج) رسانه های اینترنتی: در ارتباط با این گروه در حال حاضر فقط چند رسانه ی محدود و جود دارند که نسخه الکترونیکی ندارند، به طور کلی نتایج بررسی ها و تحقیق در حوزه رسانه های افغانستان به وضوح نشان می دهد که در حال حاضر هیچگونه رقابتی بین دو شیوه روزنامه نگاری سنتی و الکترونیک مشاهده نمی شود و رسانه های آنلاین اخیر، بدون از میدان بدر کردن رسانه های سنتی، فقط جای برحق و قانونی خود را گرفته اند، مصداق این واقعیت

فیصد کم مخاطبان رسانه های اینترنتی است، بطوریکه هنوز هم رسانه های سنتی را می توان با اطمینان رسانه های جمعی غالب نامید، این مورد را بارها خود صاحبان رسانه های آنلاین اظهار نظر نموده اند که این امر با داده های آماری نیز تایید و تصدیق می شود به طوری که کل تیراژ روزنامه های تهران طبق آمار مختلف از ۸۰ تا ۱۰۰ هزار نسخه است. این در حالیست که طبق آمارهای ۲۵ هزار بازدیدکننده است. نباید فراموش کرد که اگر یک شخص - اعلام شده مجموع مخاطبان نشریات اینترنتی، ۱۰ روزنامه ای بخرد، چند نفر از اعضای خانواده آن را خواهند خواند. به این ترتیب شمار مخاطبان واقعی رسانه های چاپی چندین برابر بالاتر از تیراژ آنهاست. این در حالیست که برای رسانه های اینترنتی وضعیت کاملا متفاوتی وجود دارد. در اینجا، بر عکس، شمار بازدیدکنندگان ثابت با تعداد واقعی مردم مطابقت ندارد چرا که ممکن است یک کاربر روزانه مکررا و چندین بار وارد سایت شود. در نتیجه در اینترنت تعداد کاربران واقعی کمتر از تعداد واقعی بازدیدکنندگان ثبت شده است. به طور کلی عوامل بسیاری بر تفاوت آشکار تعداد مخاطبان و به تبع آن موانع رشد و توسعه روزنامه نگاری الکترونیک افغانستان تأثیر می گذارند که عبارت اند از:

(۱) پهنای باند و سرعت کند اینترنت در افغانستان : شمار کاربران اینترنت باند پهن - پرسرعت - در کشور ما در حالی ۵ میلیون نفر هم عبور نمی کند که سرعت رشد اینترنت پرسرعت در کشورهای مختلف جهان غیرقابل انکار است. کشور آمریکا به عنوان پایه گذار اینترنت در جهان با بیش از ۳۰۳ میلیون نفر جمعیت بالغ بر ۲۲۰ میلیون کاربر اینترنت دارد که بعد از چین دومین کشور جهان از نظر تعداد کاربر اینترنت است. این کشور دارای ضریب نفوذ اینترنت ۵,۷۲ فیصدی است و در رده سیزدهم کشورهای جهان در رتبه بندی جهانی ضریب نفوذ اینترنت قرار گرفته و این در حالی است که تعداد کاربران اینترنت این کشور از سال ۲۰۰۳ تا سال ۲۰۰۸ به بیش از ۱۳۸ فیصد افزایش یافته است.

کشور ترکیه نیز به عنوان یکی از کشورهای در حال توسعه منطقه که از نظر تعداد جمعیت هم بیشتر از افغانستان است، حدود ۲۶ میلیون کاربر اینترنت با ضریب نفوذ ۳۵ فیصد دارد با این تفاوت که تعداد کاربران اینترنت باند پهن این کشور حدود ۶ میلیون و یک فیصد کل کاربران باند پهن جهان است، ضریب نفوذ اینترنت باند پهن ترکیه ۸ فیصد است و این کشور در جایگاه بیست و نهم جهان قرار دارد.

در کشور عربستان با ۲۸ میلیون نفر جمعیت حدود ۷ میلیون نفر از اینترنت استفاده می کنند و این کشور با ضریب نفوذ ۲۲ فیصدی در رده کشورهای میانه رو به پایین رتبه بندی

جهانی قرار دارد، قطر نیز با ۷۹۵ هزار نفر جمعیت حدود ۳۵۱ هزار نفر کاربر اینترنت دارد و با ضریب نفوذ ۴۲ فیصدی در رده کشورهای میانه در رتبه بندی جهانی است، با نگاهی به آمار و ارقام فوق دیدی است که سرعت پایین اینترنت یکی از موانع رشد و توسعه سایبر ژورنالیزم در کشور تلقی شود.

(۲) تعداد کم و گسترش نابرابر کاربران اینترنت در کشور و هزینه های بالای دسترسی به اینترنت: ضمن تعریف نقش اینترنت در سیستم رسانه ای افغانستان خاطر نشان می کنیم، همانطور که بررسی شرایط شکاف دیجیتالی افغانستان نشان میدهد، اینترنت در تمام پهنه کشور به طور یکسان رشد نکرده و این نابرابری علاوه بر مناطق شهری و روستایی، در سایر بخش بندی ها نظیر تحصیلات، سطح درآمد، سن و . . . نیز وجود دارد. بنابراین و با توجه به نقش حیاتی اینترنت در عملکرد رسانه های الکترونیکی افغانستان باید کوشش شود با ارتقای سطح زندگی افغان ها، رفاه آنها نیز افزایش یابد و در نتیجه کامپیوتر های خانگی دیگر وسایل لوکس تلقی نشده، بلکه مانند سایر لوازم خانگی معمولی دیگر مثل یخچال و تلویزیون تلقی شوند. با جسارت می توان گفت که کاهش هزینه های دسترسی به کامپیوتر و اینترنت از جمله ملزومات رشد روزنامه نگاری الکترونیک می باشد همانطور که تجارب جهانی نشان می دهد در جوامع غربی هم تا زمانی که این تکنولوژی ها همگانی نشد و به صورت ارزان قیمت در دسترس عموم قرار نگرفت، روزنامه نگاری دیجیتالی هم بسط پیدا نکرد، در کشور ما متأسفانه چون هنوز این امکانات به صورت ارزان قیمت در اختیار خانواده ها قرار ندارد، عدم شکوفایی این شیوه از روزنامه نگاری، طبیعی به نظر می رسد.

(۳) فقدان مهارت های ابتدایی کمپیوتری و نرم افزار در میان جمعیت فعال تر در محدوده سنی ۳۰ تا ۵۵ سال: طبق آمار انجمن جامعه شناسی افغانستان، با بالا رفتن سن، میزان استفاده از اینترنت به طور قابل توجهی کاهش می یابد، ۷٪-۳۰ کاربران اینترنت در میان پاسخ دهندگان رده سنی ۴۴، با توجه به مطالعه انجام شده در ماه اکتوبر سال (۴۵ و ۲۰۱۹) سال و ۳٪ از پاسخ دهندگان ۶۰ سال و بالاتر ثبت شده است، به این ترتیب در میان افراد جوان در ۵۹-۶ سال سنین ۱۸ تا ۲۹ سال، استفاده کننده گان این سنین رقم خیلی بالا داشته است.

(۴) عدم وجود کادر حرفه ای روزنامه نگاری آنلاین: فقدان آشکار کادر حرفه ای اجازه انجام روزنامه نگاری اینترنتی در قالب طراحی شده را نمی دهد، هر چند لازم است اشاره ای

- داشته باشیم به روزنامه نگاران اینترنتی حرفه ای مثل فیصل کریمی و . . . که در تحقق روزنامه نگاری الکترونیک افغانستان و نیز جذب مخاطبان اینترنتی موفق عمل کرده اند، اما متأسفانه هنوز هم اطلاعات ارزنده، ضروری و موثر تنها برای تعداد محدودی از گیرندگان در دسترس است که این مسئله مربوط به تأمین منابع اقتصادی و هزینه های دسترسی به اینترنت و متعاقب آن منابع اطلاعاتی و خبری می باشد.
- (۵) فقدان زیرساخت های فنی و حرفه ای: محدودیت سخت افزاری و نرم افزاری موجود، مانع بسیار بزرگی بر سر راه توسعه شبکه الکترونیکی و از جمله روزنامه نگاری سایبر است، باید دانست که لازمه دیجیتالی شدن، دسترسی به امکانات است، در دنیا این اتفاق افتاده چون زیرساخت های لازم را فراهم کرده اند، در کشورهای اروپایی، همزمان با توزیع دستگاه های کامپیوتری، خطوط تلفن هم به شکل انبوه در اختیار مردم قرار گرفت به طوری که اکنون آنها با استفاده از سیستم های جدید به شکل بی سیم امکان اتصال به شبکه بدون کود ورود و خرید اشتراک اینترنت را دارند. ارائه خدمات اینترنتی در این کشورها به شکلی است که با قرار گرفتن شخص در حوزه امواج، دستگاه کامپیوتر خود به خود به جستجو می پردازد و پس از ردیابی امواج قوی از طریق ماهواره وارد شبکه می شود، در صورتی که ما در افغانستان نه تنها هنوز موفق به توزیع امکانات و تجهیزات فنی پیشرفته برای همه اقشار جامعه نشده ایم بلکه حتی نتوانسته ایم به شیوه سنتی، خط تلفن در اختیار خانواده ها قرار دهیم. در حال حاضر سیستم جدید به شکل بی سیم فقط در نقاط محدودی از کشور تدارک دیده شده تا خدمات اینترنتی بی سیم را تقویت کند ولی هنوز امکان استفاده عموم از سیستم بی سیم فراهم نشده و به نظر می رسد باید مدت زمان طولانی در انتظار ماند تا ارتباط مستقیم با شبکه از طریق ماهواره در کشور فراهم گردد. چون زیرساخت های لازم فراهم نشده است و بر فرض تحقق آن، تا زمانی که نتوانیم امکانات شبکه را به شکل گسترده و ارزان قیمت در اختیار عموم قرار دهیم، نمی توانیم شاهد بسط و توسعه شبکه دیجیتال و ترکیبات آن باشیم.
- (۶) عدم آمادگی بسترهای لازم آموزشی - اجتماعی: باید توجه داشت که بدلیل آماده نبودن بسترهای لازم و عدم آگاهی و پذیرش عمومی آحاد جامعه نه تنها شاهد عدم توسعه روزنامه نگاری الکترونیک بلکه سایر عرصه ها نیز می باشیم؛ مثلاً در کنار توسعه کتاب دیجیتالی در جوامع که با استفاده از آن می توان چندین هزار جلد کتاب را در قطع کتاب معمولی در کامپیوتر نگهداری کرد، کتاب های چاپی هنوز به وفور مشاهده می شوند یا در

خصوص نظام آموزش که دچار تحولات بسیاری در دنیا شده در افغانستان شکل سنتی آن بیشتر مورد توجه است، مصداق این موضوع را در تدریس آمار شاهد هستیم که علی رغم وجود کامپیوترهای پیشرفته جهت حل مسائل، همچنان به طراحی جداول و ماتریس ها و فرمول های پیچیده ریاضی و آماری به شیوه دستی اکتفا می شود. در این زمینه می توان گفت که: «اولا همانگونه که نظام روزنامه نگاری فعلی ما همانند بسیاری دیگر از نظام ها وارداتی و تحمیلی است و در بستر عادی خود رشد نکرده این شیوه از روزنامه نگاری هم وارداتی است و اگر همین روند ادامه پیدا کند قطعا در بستر اصلی خود رشد نمی کند. ثانيا ما در یک زمان خاص و بدون آمادگی کامل سایر بخش های جامعه با تکنولوژی وارداتی غرب رو به رو شده ایم و از آن استفاده می کنیم، لذا اگر بخواهیم مسیر درست رشد فراهم شود باید زمینه شکل گیری سایر زیرساخت های لازم را در کنار یکدیگر و به موازات هم فراهم کنیم و توسعه ببخشیم.

به طور کلی از توضیحات فوق چنین بر می آید که عوامل عدم توسعه رسانه های الکترونیکی افغانستان را می توان در سه بخش خلاصه کرد، هر سه بخش به طور یکسان دارای اهمیت بوده که عبارت اند از:

- عوامل اقتصادی
- عوامل فنی و تکنولوژیکی
- مطالعات رسانه های (۲۰:۱)

باید اظهار داشت که روزنامه نگاری افغانستان در شبکه انترنتی به عنوان یک نوع فعالیت حرفه ای، در حال حاضر منابع کافی و اجزای تشکیل دهنده اقتصادی، تکنولوژیکی و اجتماعی به شکل کامل آن را ندارد. در اینجا ذکر این مطلب ضروری است که پرداختن به مسائل اساسی مانند تأمین کمی و کیفی رشد انترنت، توسعه زیرساخت های فنی و ارتباطی، کاهش شکاف دیجیتالی در کشور و نیز فرهنگ سازی و آموزش صحیح از جمله ملزوماتی است که با پشتیبانی دولتی محقق و تأثیرگذار می گردد. (۲۵:۵)

نتیجه گیری

روزنامه های چاپی با آنکه یک دوره نسبتاً طولانی در جوامع حاکم بودند اما به دلیل محدودیت های زمانی، عدم امکان دسترسی تمامی علاقه مندان به روزنامه ها، نبود شرایط لازم برای توزیع بهینه روزنامه و مباحثی از این دست، به سمتی هدایت شدند تا علاوه بر انتشار شماره معمولی، نسخه الکترونیکی خود را نیز دارا باشند و تعداد انگشت شماری نیز فقط منحصر به انتشار نسخه الکترونیکی شدند، البته چون هنوز حق کاپی رایب و امکان مالکیت و ذخیره سیستم های جدید در کشور ثبت نشده و بانکداری شبکه ای و دیجیتالی هم فعال نیست تا هزینه این شیوه از روزنامه نگاری تضمین شود، لذا تنها برخی از نشریات این رویکرد را اتخاذ کرده اند.

در حال حاضر این شکل از روزنامه نگاری در کنار روزنامه نگاری سنتی به حیات خود ادامه می دهد با این رویکرد که اخبار و اطلاعات به موقع و سریع در دسترس علاقه مندان قرار گیرد و آسیب های ناشی از توزیع نامناسب هم برطرف گردد، ضمن آنکه شرایطی فراهم شود تا شخص بدون اضطراب و نگرانی برای از دست دادن نسخه جدید روزنامه، در هر ساعت از شبانه روز به روزنامه مورد علاقه خود دسترسی داشته باشد و حتی به آرشیف قبلی هم مراجعه کند و مطالب مورد نیازش را جستجو نماید.

هر چند به اعتقاد بسیاری از کارشناسان حوزه ارتباطات، با توسعه این شیوه از روزنامه نگاری، دیگر شاهد محدودیت انتشار اخبار و سانسور خبری نخواهیم بود و پخش همزمان صدا و تصویر و دسترسی آسان و سریع به اخبار که ارمغان این شیوه از روزنامه نگاری است، سبب خواهد شد تا شاهد نوعی تحول بنیادی در فضای رسانه ای جوامع باشیم اما با وجود موانع مذکور، امروزه در افغانستان فقط مقدمات توسعه و عملکرد رسانه های اینترنتی وجود دارد، باید خاطر نشان کرد که در حال حاضر رسانه های اینترنتی و وب سایت های خبری موجود در افغانستان به علت عدم توسعه اولیه و تعداد نسبتاً کم کاربران اینترنت هنوز نمی توانند با رسانه های سنتی به رقابت بپردازند اما می توان تصور کرد همانگونه که رادیو و تلویزیون، خیلی سریع در جوامع نفوذ کردند، روزنامه نگاری الکترونیکی هم به شرط فراهم شدن بستر، زیرساخت ها و سایر ملزومات آن جایگزین شیوه فعلی خواهد شد؛ اما نه در آینده ای نزدیک، بلکه این اتفاق در گذر زمان و به تدریج تحقق پیدا می کند چون در حال حاضر توزیع دسترسی به امکانات لازم این شیوه در جامعه ما هدفمند و هدایت شده نیست و عمومیت هم نیافته است.

مأخذ

۱. حیدری، ذبیح الله. (۱۳۹۶). ژورنالیزم آنلاین و نگاهی به رسانه های آنلاین در افغانستان، انتشارات عازم، کابل.
۲. سلطانی فر، سید محمد. (۱۳۸۰). تعامل با جهانی شدن، فصلنامه پژوهش و سنجش، شماره ۲۵.
۳. ویکی‌پدیا، گاه شمار وقایع مهم اینترنت در افغانستان
۴. قانون مطبوعات افغانستان و آیین نامه اجرایی آن
۵. ودودی، الهه، آینده روزنامه نگاری چاپی در چالش با روزنامه نگاری آنلاین، رسانه: سال شانزدهم، شماره ۳.
۶. سلطان آبادی، محمود. (۱۳۹۴). شیوه های جستجو و جمع آوری اخبار در وب، ثانیه، تهران.
۷. رضایی، داکتر علی رضا. (۱۳۹۰). محیط های چند رسانه ای، نشر آترا، چاپ اول، خزان.
۸. رضایان، مجید. (۱۳۹۴). تیتز نویسی در وب، تهران، ثانیه.
۹. بدیعی، نعیم. (۱۳۸۴). روزنامه نگاری در جامعه اطلاعاتی، فصلنامه مطالعاتی و تحقیقاتی وسایل ارتباط جمعی، سال شانزدهم، شماره ۲.
۱۰. شکرخواه، یونس. (۰). روزنامه نگاری سایبر: جامعه اطلاعاتی و آزادی بیان، تهران.
۱۱. حریری، اکبر. (۱۳۸۹). روزنامه نگاری الکترونیک و چالش های آن در افغانستان، فصلنامه پژوهش و سنجش.
۱۲. اکرمی، حمیدرضا. (۱۳۷۸). نسخه الکترونیکی مطبوعات در افغانستان، فصلنامه رسانه، سال دهم، شماره سوم.
۱۳. شکرخواه، یونس. (۱۳۸۱). سایبر ژورنالیزم در برابر روزنامه نگاری سنتی، روزنامه جام جم، بخش اول، شماره ۲۷.

۱۴. www.hamshahrionline.ir/details/

۱۵. www.amar.org.ir

۱۶. <http://www.itna.ir/vdcccxsqs.2bq418laa2.html>

۱۷. www.internetworldstats.com



پوهنتون دعوت

بررسی کارکرد های جنبش مشروطیت در افغانستان

پوهندوی سید میر احمد سیرت

عضو کدر علمی پوهنځی تاریخ پوهنتون تعلیم و تربیه

چکیده

عصر مشروطیت به ویژه مشروطیت اول، که همزمان با روی کار آمدن امیرحبیب الله خان است، بهترین دوره حیات سیاسی افغانستان از لحاظ قانون گذاری ها و حیات نوین اجتماعی در ساحه قانون به شمار می رود، در این دوره خبرها و جریده های در جامعه ی که هنوز فقر زده بود انتشار می یافت در پشتبانی از فرهنگ و آزادی های بیان، شخصیت های روشنفکر جوان، که دلسوز به وطن بودند تبارز نمودند، گرایش های مدنی در تثبیت آزادی های سیاسی زمینه آزادی را در توسعه خدمات اجتماعی گسترده تر ساخت، در همین دوره بود که مشروطه خواهان برای شکل دهی به یک نظام قانون مند سربلند کردند، آنچه در تاریخ کشور و منطقه سابقه تاریخی نداشت.

روشن فکران افغانستان در سیه دهم قرن بیستم با ایجاد جنبش مشروطیت و دهه شصت جهت گیری های فرا قومی را خواست در خود تجربه نماید، که از جمله جریان مشروطیت از سوی در بار به شدت سرکوب گردید و از مدت سه دهه بدینسو روشنفکران افغانستان قدرت یک حرکت و جنبش فرا گیر و فرا قومی را از دست داده اند. تعدادی زیادی از اعضای مشروطیت اول در اثر دسیسه و جواسیس دربار اعدام گردیدند، یا محبوس شدند و نخستین جنبش مشروطیت خواهی خاموش گردید، پس از یکصد سال یکبار دیگر دیده شد که آموزگاران لیسه حبیبیه بخاطر اهداف مشروع و انسانی خویش شعار نان و عدالت انتقالی را مطرح کردند و از درد و رنج آموزگاران سخن گفتند.

مقدمه

مشروطیت اول در افغانستان، تحولات و پیامدهای که با آغاز و شکل‌گیری جنبش مشروطیت در این کشور ایجاد شد بدون تردید یک نقش اساسی در تحولات بعدی در کشور دارد، بی‌ثباتی که طی این مدت و پس از ایجاد جنبش در افغانستان ایجاد شد یکی از چالش‌های عمده در راستای دولت‌سازی و ملت‌سازی در افغانستان بوده است، در تاریخ افغانستان نسبت به دیگر کشورها عوامل و فکتورهای اقتصادی و اجتماعی اهمیت کمتری داشته است.

در حقیقت تقریباً همه نهاد‌های اقتصادی، اجتماعی و مدرن در افغانستان متأثر از عوامل بیرونی و درونی در بستر خاص اجتماعی و سیاسی بوده است، دگرگونی‌های جامعه افغانستان بخش کامل‌کننده و در خیلی از موارد بخش اصلی پروسه تغییر اجتماعی در حال جریان در زمره‌ی جوامع مسلمان سنتی و غیر مسلمان شرق بوده است.

بیرون آمدن از زیر سلطه، سلطنت مطلقه و به وجود آمدن حکومت مشروطه خوش‌بختی ملت ما را نوید می‌داد، که متأسفانه به تاجر‌گرایی یک‌عده، که هیچ‌گونه شناخت روشن از اسلام نداشتند این حرکت را به عنوان غربی شدن و سکولار شدن محکوم کردند و بهانه به دست دشمنان زیرک داخلی و خارجی داد تا این نظام نوپا را سقوط دهد، گرچند مشروطه خواهان با روی کار آمدن امان‌الله کوشش می‌کند اهداف شان را تحقق بخشند، با آن هم که در سال‌های ۱۹۱۹ - ۱۹۲۹ م در طی این دوره افغانستان علیه هند بریتانوی وارد جنگ می‌شود و به استقلال مطلق خود، قطع کنترل بریتانیا بر امور خارجی اش دست یافت، عده‌ی از تاریخ‌نگاران افغان، عصر مشروطیت به ویژه مشروطیت دوم، که همزمان با روی کار آمدن شاه امان‌الله خان بهترین دوره حیات سیاسی افغانستان از لحاظ قانون‌گذاری‌ها و حیات نوین اجتماعی در ساحه قانون می‌دانند، در این دوره خبرها و جریده‌های متعدد در جامعه که هنوز فقر زده بود انتشار می‌یافت، در پشتیبانی از فرهنگ و آزادی‌های بیان، شخصیت‌های روشنفکر جوان، که دلسور به وطن بودند تبارز نمودند، گرایش‌های مدنی در تثبیت آزادی‌های سیاسی زمینه‌آزادی را در توسعه خدمات اجتماعی گسترده‌تر ساخت، اکثر مشروطه خواهان که در رأس آن محمود طرزی قرار داشت، نشرات دولتی دوره امان‌الله را در جهت ارتقای افکار سالم مردم و به بسیج نیروهای فکری در تشدید احساسات وطن خواهانه و استقلال طلبانه افغان‌ها و مبارزه شان علیه انگلیس بسنده نداشتند، خواهان به وجود آمدن مطبوعات آزاد و غیر رسمی نیز بودند تا انعکاس مضمون مطبوعات

آن وقت را از چوکات بی روح و یکنواخت مطبوعات رسمی در قالب های تازه ببینند که به راستی تغییرات را در تمام ساحات به وجود آورد.

پرسش های تحقیق

در تحقیق حاضر پرسش های تحقیق به دو بخش ذیل تقسیم شده است:

پرسش اصلی

۱. کار کردهای جنبش مشروطیت چه تأثیری در آینده سیاسی افغانستان داشته است؟

پرسش های فرعی

۱. جنبش مشروطیت چگونه آغاز به کار کرد؟

۲. جنبش مشروطیت چه دست آورد های در افغانستان داشت؟

۳. عوامل سرکوب جنبش مشروطیت چه بود؟

فرضیه تحقیق

جنبش مشروطیت اول و کارکردهای آن یکی از مباحث مهم در تاریخ معاصر افغانستان است که در این تحقیق تلاش صورت گرفته تا زوایای مختلف آن به بحث و بررسی قرار گیرد، به نظر می رسد در شکست جنبش مشروطیت بنیاد گرای و تحجر فکری نقش داشته است، به عقیده نویسندگان جنبش مشروطیت توانست سنگ بنای افغانستان مدرن را اساس بگذارد.

در بررسی عوامل شکست جنبش مشروطیت اول در افغانستان دو فرضیه قابل بررسی است:

۱. یکی اینکه جنبش مشروطیت و شکل گیری آن برای مردم افغانستان تخم آزادی خواهی

را در دل اجتماع کاشت،

۲. دیگر اینکه جنبش مشروطیت بنیاد گرای را در افغانستان تشدید نمود.

اگر فرضیه اول به اثبات برسد جای خوشحالی است، اما اگر فرضیه دوم تقویت گردد، باید دید که چه عامل باعث ناکار آمدی مدنیت و شکل گیری پیشرفت و ترقی در افغانستان است، با توجه به اوضاع و شرایط که در افغانستان آن روز حاکم بود به نظر می رسد که عجلانه تر از آن بود تا با اروپائی پا به پا شویم که بیش از چهار قرن برای تحقق نظام مشروطه و دموکراسی مبارزه کردند، مردم که طی هزارسال عادت نموده بودند در تحت رژیم استبدادی به سر برند مشروطیت یک نوع استنباط مخصوص غیرقابل تفهیم و غربی می نمود.

هدف تحقیق

- شناسای قسمت از تاریخ کشور ما که با اولین جرقه های روشنفکری به تغییر در سطح کلان ملی فکر می کند،
- شناسایی بافت های پیچیده ملت و دولت در گذشته و سهم علما، متجددین و عامه‌ی مردم در تغییر یا ثبات وضعیت آن زمان،
- تقابل مردم به تجدد و روشن گری در افغانستان.

ضرورت تحقیق

با تحقیق روی موضوع مشروطیت و عوامل شکست آن در افغانستان انتظار می رود که زوایای تاریک از تاریخ کشور ما روشن گردد و نقش چنین انقلاب ها و جنبش ها در تحولات بعدی برای پیشرفت و ترقی جوانان و روشنفکران که قصد تغییر جامعه را به سوی فرادی بهتر دارند و ابزاری برای شناخت بهتر اقشار مختلف از مردم باشد تا کارکرد و نقاط قوت و ضعف اسلاف ما، درسی برای ما و اخلاف ما باشد، تا با آسیب شناسی بهتری بتوانیم آینده را برای تغییر آماده کنیم و از این رو است که تحقیق روی موضوع جنبش مشروطیت و عوامل شکست آن در افغانستان دارای اهمیت است.

روش تحقیق

با اینکه برای تحقیق روی موضوعات به روش های مختلف می توان تحقیق کرد، که انواع روش ها را برای تحقیق در علوم اجتماعی وجود دارد و هر کدام دارای اهمیت و ویژگی خاصی خود است و استفاده از روش مختلف هم به اعتبار اثر می افزاید و هم توانمندی محقق را نشان می دهد و هم تحقیق آسان تر به هدف می رسد، ولی اثر حاضر با توجه به مشکلات موجود از روش تحلیلی توصیفی استفاده شده است.

سوابق تاریخی مشروطیت

انقلاب مشروطه و زمینه های پیدایش آن

واژه مشروطه که معادل واژه Constitutionalism در زبان انگلیسی و معادل واژه "دستور" در زبان عربی و معادل واژه "آیین" در زبان رایج کشور های هند و پاکستان است، اصطلاحات به عنوان «حکومتی که به شالوده یک قانون اساسی و نظام پارلمانی بنیاد شده باشد» به کار برده می شود، در ایران دو واژه "مشروطه" و "مشروطیت" به نظام حکومتی ای اطلاق می شود که پس از انقلاب

در مشروطه "پارلمان" و "قانون اساسی" مطرح می شود، که در پرتو قانون بحث های مساوات، برابری، برادری، آزادی، ناسیونالیسم مطرح می شود و این شعار متأثر از انقلاب فرانسه و غرب است، که در دوران مذکور وارد ایران و قبل از آن ترکیه شده بود، مفهوم این شعار خصوصا شعار ناسیونالیسم حکومت و حاکمیت مستقل است، که نیاز به قانون و پارلمان مستقل را اعلام می دارد و به دنبال آن بحث تابعیت مطرح می شود.

الف - زمینه های فکری داخلی مشروطه

آن دسته از اندیشه های که از یک رو نظام سلطنتی را زیر سوال می برد، از سوی دیگر بر نظام مشروطه تاکید می کرد، که در ایران و افغانستان تقریبا مشابه بوده است:

- ۱- عدالت خواهی.
- ۲- تلاش های فکری معلمان مسلمان و روحانیان مانند: ملا علی کنی، میرزای شیرازی، آخند خراسانی، میرزایی نائینی و شیخ فضل الله نوری در ایران، سید جمال الدین، میر سید محمد قاسم، مولوی سرور واصف، داکتر عبدالغنی و دیگران در افغانستان.
- ۳- تفکرات و تلاش های فکری غرب گرایان که خواهان توسعه ارتباط میان آسیا و اروپا بودند مانند: تقی زاده، ملکم خان، آقاخان کرمانی، آخوند زاده مراغه ای در ایران و محمود طرزی و اصحاب سراج الاخبار در افغانستان.

ب - زمینه های فکری خارجی

- ۱- درخواست حکومت قانون به تقلید از اروپا و موج رویه رشد قانون خواهی در کشور های دیگر،
 - ۲- شکست روسیه که قدرت بزرگ جهانی بود از یک کشور آسیایی کوچک به نام جاپان،
 - ۳- انقلاب ۱۹۰۵ م روسیه و روی کار آمدن نظام مشروطه در روسیه.
- سیاست خارجی افغانستان بعد از روی کار آمدن امان الله خان در حالت کاملا متفاوت از گذشته و با الگو های معطوف به منافع ملی این کشور تنظیم شده و به اجرا در می آید، به تعبیر غبار دولت افغانستان تصمیم داشت که در ساحه سیاست بین المللی به حیث عنصر فعال سهیم باشد، لذا در صدر تحکیم روابط با سایر دول دور دست و حتی با دول که هیچ گونه راه تماس اقتصادی و سیاسی با افغانستان آن روز نمی توانست داشته باشد برآمد که از جمله این کشور ها ایالات متحده آمریکا بود.

نگاهی به ساختار حکومت ها، در گذر تاریخ و در جهان معاصر نشانگر آن است که حکومت ها در شکل های گوناگون تجلی یافته است، اندیشه وران سیاسی نیز با تأمل و مطالعه حکومت در جوامع از یونان باستان تا کنون، طبقه بندی های متعددی درباره ی حکومت ها عرضه کرده اند، تلاش اندیشمندان در مطالعه حکومت ها از آن رو است که با شناخت نظام های سیاسی مدل ایده آل و مطلوب را برای جامعه خود پیشنهاد کنند.

علل و عوامل شکل گیری جنبش مشروطیت در افغانستان

آغاز جنبش مشروطیت در افغانستان بعد از مرگ امیر عبدالرحمن خان، زمانیکه پسرش امیر حبیب الله در سال ۱۹۰۱ به اریکه قدرت نشست و در سال ۱۹۰۳ بود که اولین مکتب بنام حبیبیه بنا و افتتاح شد، معارف معاصر در کشور تأسیس گردید، مدیریت و رهبری مکتب را داکتر عبدالغنی خان هندی و برادر بزرگش مولوی نجف علی خان بعهدہ گرفت و در همین جریان لیسه دارالمعلمین نیز با رهنمود و هدایات وی پایه گذاری گردید، او درسراسر کشور سفر نموده و حدود سیزده مکتب ابتدائیه و متوسط را هم افتتاح کرد. (۵۶:۱)

قبل از این در افغانستان کسی از مفاهیم چون شاهی مشروطه، جمهوری، دیموکراسی و یا مبارزه پارلمانی و حق خود ارادیت ملت چیزی نمی دانست و همین جنبش اول بود که برای مبارزین تحریک دوم الهام و نوید بخشید، در مجموع این بنیاد فرهنگی نوین (مکتب حبیبیه) زمینه ایجاد و پرورش کدرهای مختلف اداری و فنی و مسلکی بوجود آورد و بتدریج به حیث یکی از مراکز مهم و عمده فعالیت های سیاسی روشنفکران دموکرات، ترقی خواه، اصلاح طلبان، آزادی خواهان و استقلال طلبان گردید، مکتب حبیبیه منحیث یک کانون بزرگ معرفت بود و از همانجا هم بود که اولین صداهای مشروطه خاهان بلند گردید.

در دوره امیر حبیب الله، جراید و اخبار مشروطه خواهان که در هند و ترکیه، مصر و ایران نشر و طبع می شد به دربار افغانستان نیز رسید، گروهی از جوانان داخل دربار و غلام بچه گان ناراضی که آموزش های علمی خود را نزد اساتید و معلمین هندی خویش کسب و تحصیل نموده بودند، شیفته و گرویده نظام شاهی مشروطه شدند و عضو جنبش و تحریک مشروطیت اول گردیدند. (۸۹:۷)

شهزاده امان الله در حلقه مشروطه خواهان درباری که به شکل سری تشکیل شده بود، شمولیت داشت و حلقه دیگر ملی به نام جان نثاران ملت که در رأس آن داکتر عبدالغنی خان قرار داشت با دیگر حلقه های منورین و مترقیون این نهضت به شکل زنجیری در ارتباط بودند و به فعالیت های

سیاسی آغاز نمودند و بروی قرآن مجید، قلم و شمشیر قسم و سوگند یاد کردند تا برای بدست آوردن آن مقاصد عالی و تا آخرین قطره خون، یار، برادر و همسنگر یکدیگر باشند و از اعدام ها بردهانه های توپ، شکنجه و زندان های مداوم نه هراسند و به این ترتیب پیش گامان جنبش مشروطیت اول گردیدند، در این نهضت فرخنده میهنی همه فرزندان ملت چون هندی، ازبیک، پشتون، هزاره، بلوچ و تاجیک شریک و عضویت داشتند، تبعیض نژادی و قومی را حرام می دانستند و می توان این اتحاد و همبستگی آنان را از جمله بهترین مثال های خوب یک ملت واحد و متشکل از همه اقوام بطور نمونه پیش کرد تا آیندگان ما هم از آن الهام گیرند و بیاموزند. مشروطه خواهان حاکمیت ملی را که حق مردم است و باید ملت در چوکات شاهی مشروطه قدرت اجرائیه را با داشتن پارلمان انتخابی بدست گیرند، مطرح و خواسته های ذیل را درج مرامنامه خود نموده و انتخاب کردند:

- اطاعت از اصول اسلام و تقدس قرآن عظیم الشان و قبول احکام اسلام،
- کوشش مداوم در بدست آوردن حقوق ملی و مشروطه ساختن رژیم حکومت تحت نظر نمایندگان ملت و تأمین حاکمیت ملی و حکم قانون،
- سعی در راه تلقین عامه به درستی امور معاشرت و نکوهش عادات مزمومه،
- آشتی و حسن تفاهم بین اقوام و قبایل افغانستان و تحکیم وحدت ملی،
- سعی در اصلاح ملت از راه صلح و آشتی نه با دهشت افگنی و استعمال سلاح و زور،
- تعمیم معارف و مکاتب و وسایل بیداری مردم و مطبوعات،
- تأسیس مجلس شورای ملی از راه انتخابات آزاد نمایندگان مردم،
- تحصیل استقلال سیاسی و آزادی افغانستان و گسترش روابط سیاسی و اقتصادی با دنیای خارج، در آن وقت امیر حبیب الله مکلف بود غیر از دولت هند بریتانوی با دیگر دولتی، روابط سیاسی نداشته باشد
- تأمین اصول مساوات و عدالت اجتماعی،
- بسط مبنای مدنیت جدید از صنعت و حرفه و ساختن شوارع و بلاد امنیه و منابع آب و برق وغیره(۵:۶۷)

رهبران جنبش متعقد بودند که حتی المقدور از راه سلم و صلاح و تلقین مصلحانه اهداف خویش را به پیش ببرند و حبیب الله را به تعمیم معارف و قبولی اصلاحات امور دولتی و رفع ظلم و استبداد تشویق نمایند و موانع را با خیراندیشی و حفظ امنیت از بین بردارند و در راه حصول مرام و اهداف

خویش تا حد ممکن قربانی جانی کمتر باشد، چونکه روشنفکران و شخصیت های فهیم و دانا در بین جوانان مملکت کم بودند و هر کدام از ایشان ارزش و بهای برای جنبش داشت بنابراین از تلفات جانی جلوگیری کردن و شرط احتیاط را لازمی می پنداشتند، مشروطه خواهان آتشین مزاج و بی باک این برنامه را درحلقه های خویش، در مرام نامه خود به نوع دیگر نوشتند:

- استقرار نظام شاهی مشروطه، واژگون کردن استبداد و برقراری حکومت قانون،
- تعویض اداره خشن و تنبل، فاسد و عیاش یک نفری به یک اداره فعال، صالح و کارکن گروهی،
- کسب فرهنگ و علوم جدید به پیمانۀ وسیع و تعمیم معارف،
- بیداری و رشد افکار مردم از طریق تأسیس و تعمیم مطبوعات،
- کسب تمدن جدید و لزوم بسط آن در عرصه های گوناگون،
- تأمین عدالت اجتماعی، مساوات و حفظ حقوق مردم،
- تحکیم میانی وحدت ملی،
- تأمین استقلال سیاسی در سایه یک نظام ملی، (۵۶:۹)

این برنامه های مشروطه خواهان و فعالیت های ایشان برای انگلیس، امیر حبیب الله و ارتجاع داخلی تحمل ناپذیر شد چون خواسته های جنبش به منافع آنان ضربه می زد و هرچه زودتر در صدد از بین بردن این حرکت مردمی شدند، یک عدهی زیاد از اشخاص برجسته و نامدار جنبش گرفتار گردیدند و محکوم به اعدام و در دهنه توپ و یا به اشکال دیگر جان های عزیز خویش را فدای راه آزادی و نثار ملت نمودند.

کسانی که در نهایت در راه مشروطه خواهی به شهادت رسیدند عبارت اند از : جوهرشاه خان غوربندی، عبدالقیوم خان الکوزی، لعل محمد خان کابلی، محمد ایوب خان پوپل زایی، مولوی محمدسرورخان واصل، محمد عثمان خان پروانی، و آنانیکه زندانی شدند: داکتر عبدالغنی خان، مولوی نجف علی خان و مولوی محمد چراغ که برادران بودند، احمد قلی خان چنداولی، امرالدین خان هندی جاسوس، تاج محمد خان پغمانی بلوچ، حبیب الله خان طرزی، سید احمد خان لودین، شیرعلی خان بارکزی، سردار حبیب الله خان، قاضی عبدالحق سلیمان خیل، مولوی عبدالرب خان، سردار عبدالرحمن خان، مولوی عبدالروف خان قندهاری، عبدالقیوم خان

مجنوب ، مولوی عبدالواسع خان قندهاری ، غلام محمد خان میمنگی ، فیض محمد کاتب هزاره مورخ سراج التواریخ ، میر سید قاسم خان لغمانی و مولوی محمد حسین هندی (۶:۶۷)

حبیب الله ، داکتر عبدالغنی را اعدام نکرد ولی خواست روحیه مبارز اش را بشکند و به حبس ابد محکوم اش نمود تا در طول عمر مبتلا به شکنجه روحی و روانی باشد، یگانه پسرک یازده ساله وی بنام عبدالجبار را در همین جریان به شکل خیلی ناجوان مردانه با قطع و بریدن اعضای بدنش به قتل رسانیدند، قاتلین این معصوم تا به امروز نامعلوم اند اما نزد اهل دانش آفتاب را نمی توان با دو انگشت پنهان کرد، داکتر عبدالغنی پس از اطلاع از این خبر دلخراش، امیر حبیب الله را به زبان شعر از عقب پنجره ی زندان فحش و ناسزا گفت، (برای معلومات بیشتر و مطالعه این شعر لطفا در این سایت دربخش مبارزات مشروطه خواهان به سوانح داکتر عبدالغنی خان مراجعه کنید.

محترم غبار مورخ شهیر کشور می فرمایند: امیر حبیب الله به خانواده های مشروطه خواهان دست به تغذیب و شکنجه نبرد، محترم غبار با این طرز بیان خویش در این قسمت طفره رفته اند و یکنوع برائت برای امیر حبیب الله پیش می کند که حقیقت ندارد، در مسیر تاریخ صفحه ۷۱۹ مبحث دموکراسی غبار صاحب چنین می فرمایند: امیر حبیب الله به خانواده ها و دوستان مشروطه طلبان مقتول و مجبوس تعرض نکرد و به عوض استنطاق از مشروطه خواهان دست به تغذیب و شکنجه نبرد، با همه احترامیکه به شخصیت مرحوم دارم، این اظهار محترم غبار صدق و حقیقت ندارد، نوشتن چنین مطلبی یا به علت بی اطلاعی شان بوده است و یا چیز دیگری؛ همچنین در بعضی صفحات دیگر موضوع داکتر عبدالغنی خان را ضد و نقیض به رشته تحریر در آورده اند، به هر صورت مؤرخ در بسا اوقات مرتکب اشتباهات هم می گردد ولی همچو قضاوت در حق یک شخصیت عارف، با دانش، ملی و دیگر مشروطه خواهان محترم دور از انصاف است، در مورد فقره عبدالغنی خان ، محترم عبدالحی حبیبی در کتاب و اثر خود بنام « جنبش مشروطیت در افغانستان » از آن یاد کرده اند که جریان آن چنین بوده است: آن همه شخصیت های نامدار و برجسته جنبش مشروطیت اول چه آنانی که محکوم به اعدام گردیدند و یا زندانی شدند از همه ایشان تحت فقره غنی بازرسی و تحقیقات صورت گرفته و سپس جزا تعیین می گردید، دراین مورد می توان در صورت لزوم تشریح بیشتر ارایه گردد...

رهبریت جنبش مشروطیت اول را داکتر عبدالغنی خان بعهده داشت، در باره این موضوع شواهد و اثبات زیاد وجود دارد که این نوشته را تثبیت می کند:

توطئه توسط داکتر عبدالغنی براه انداخته شده که هدف آن تأسیس حکومت پارلمانی است، چون این اقدام تا زمانیکه امیر حبیب الله زنده است غیر قابل حصول است، بنا عبدالغنی و حزب اش

تصمیم به کشیدن امیر در سال ۱۳۲۳/۱۹۰۵ جمعی از روشنفکران و علمای کشور مربوط به مدرسه ی شاهی و لیسسه حبیبیه به امیر حبیب الله خان پیشنهاد کردند که انجمنی از دانشمندان به وجود آید تا یک جریده ۱۵ روزه به نام سراج الاخبار را در کابل نشر سازند، رئیس این انجمن مولوی خان عبدالروف قندهاری یکی از اساتید مدرسه شاهی بود، انجمن سراج الاخبار اولین شماره "سراج الاخبار افغانستان" را در ۱۳۲۴/۱۹۰۶ در ۳۶ صفحه منتشر کردند، عبدالحی حبیبی در کتاب جنبش مشروطیت در افغانستان می نویسد که، از سه مقاله مولوی عبدالروف و قصیده مولوی واصف که در این شماره نشر گردید، پدیدار است که آن هنگام آثار بیداری و تجدید مدنیت اروپا به کابل رسیده و مردم دربار را تحت تأثیر قرار داده بود، هم این مطلع فکر جدید در ادبیات معاصر ما است که در قصیده مولوی واصف به خوبی دیده می شود، زیرا وی توجه را به ترقیات و پیشرفت های جهان معطوف داشته است، (۱۳۷:۶)

امیر حبیب الله خان به اصلاحات و نوآوری های دست زد که هرچند بسیار محدود بود اما آغازگر جنبش عمیقی شد، در سال ۱۳۲۱/۱۹۰۳ اولین درسگاه عالی به نام "مکتب حبیبیه" در کابل تاسیس شد و چندی بعد مکتب نظامی حربیه نیز بدان افزون گشت، این مکاتب توسط اساتید هندی و افغان اداره می شد، مضامین دینی همراه علوم جدید تدریس می شد، گرچند تولیدات لیسسه حبیبیه بسیار اندک بود و بعد از ۱۴ سال عبارت از ۱۹ فارغ التحصیل بکلوریا برود ولی از پهلوی نهضت های نوین، مرکز بروز جنبش های دموکراتیک افغانستان به حساب آمد. (۱۴:۱۱۱۳)

سراج الاخبار قصد داشت علاوه بر اخبار داخلی وضعیت هندوستان و تحولات عثمانی و اروپا را منعکس سازد، با کادر ورزیده و دانشمند با اولین شماره "خوش درخشید ولی دولت مستعجل بود"، در حال تحت نظر و سفارشات ویژه امیر حبیب الله نشر می شد، ولی دولت هند برتانوی با نشر آن مخالفت کرد و مانع نشر شماره های دیگر گردید، گرچه دو سه سال انجمن تعطیل شد، اما به صورت حرکت منسجم و یک حزب متشکل و دارای مرام مترقی به وجود آمد که آن را در تاریخ فکری افغانستان «مشروطیت اول» گویند. (۲۸:۹)

مرکز عمده این روشنفکران و دموکرات لیسسه حبیبیه بود، گرچه در بین آن اشخاص رادیکال هم بودند، که به غرض تحقق بخشیدن به مرام خود، ترور و کودتا طلب می کردند، سه مرکز عمده این روشنفکران: ۱- لیبرال ها و غلام بچگان دربار، ۲- لیسسه حبیبیه، ۳- روشنفکران منفرد خارج از دربار و حلقه مدرسه حبیبیه بودند، این سه گروه یک حزب منسجم به نام «جمعیت سری ملی» گرد آمدند و جنبش اول مشروطیت را به راه انداختند، رئیس این جمعیت مولوی محمد سرور خان واصف بود، تعداد جوانان مشروطه خواه به حدود سه صد تن می رسید، که در جرگه های ده تایی

تقسیم شده بودند و بعضا اعضای حلقه ها همدیگر را نمی شناختند، مشروطه خواهان یا «جان نثاران ملت» اصول مکتوبی نداشتند اما در حلقه خود تازه واردان را به مردم های گانه ای که به تعبیر قران «تلک عشره کامله» گفته اند، سوگند می دادند،

سمبول جمعیت مشروطه خواهان هنگامی که اعضای جرگه فراهم می آمدند، آنها در بین شان به بحث و مذاکره می پرداختند، قرآن عظیم را در بین خود می گذاشتند که بالای آن یک شمشیر و قلم هم بود، این سمبل جمعیت، علامت متبرک و قبول ایشان از احکام و هدایات قرآن عظیم و دین اسلام و کسی که ایشان بر شمشیر برای تحصیل استقلال وطن بود و قلم از دانش طلبی و نشر و تعمیم معارف نمایندگی می کرد، که هردو را به وجود قرآن شریف متبرک می ساختند، این سمبل را امان الله خان برای وزارت معارف تعیین کرد، تا ادامه مرام وطن خواهان مشروطیت طلبان سابق و فدائیان وطن باشد، این اصول در آن زمان چگونه می توانست تحقق یابد و مشروطه خواهان چه ایده های عملی داشتند؟ (۱۴:۱۱۳۳)

امیر حبیب الله که به حکومت استبدادی به شیوه خود گرفته بود جنبش مشروطه خواهان را تهدید احساس کرد و تحمل نیاورد، هفت تن از رهبران آن را اعدام و حدود سی تن را حبس و دیگران را نیز مکافات داد، در هر حال نخستین جنبش مشروطه خواه و نوگرا به حبس و اعدام در ۱۹۰۵ خاموش گردید، بر اثر این جنبش و حادثه سرکوب آن امیر حبیب الله خان از تعمیم معارف افغانستان منصرف گردید، و تنها همان معارف کوچک را نگهداشت و نتیجه آن هم بعد از ۱۴ سال فقط حدود ۲۰ نفر فارغ التحصیل بکلوریا بود، سردار نصرالله خان به این هم قانع نبود و در دربار عام به امیر پیشنهاد الغای مدارس موجود کابل را کرد و گفت: "از معارف مشروطه می زاید و مشروطه نقطه مقابل تسلط شرعی سلطان است". (۱۴:۱۱۳۸)

مشروطه خواهی حاصل موج برآمده از منطقه هم بود، فرامین مشروطیت از طرف سلطان عبدالحمید دوم در ۱۹۰۸ و مظفرالدین شاه قاجار در ۱۹۰۷ صادر شده بود، احساسات مشروطه خواهی روشنفکران کاملا سرکوب شد، حلقه های کوچک و مخفی تشکیل می شد و آثار راجع به انقلاب عثمانی و نهیلیست های روسیه و سایر مشروطه خواهان شرق می خواندند، چون راه قانونی فعالیت به کلی مسدود بود، دست به نشر شب نامه های می زدند، که طرف شان مشخص شاه بود، حتی در سال ۱۹۱۸ فردی از همین حلقه سراج الاخبار به ترور شاه اقدام کرد که ناکام ماند. (۱۴:۱۱۳۰)

قشر روحانی که قبلا در مبارزه علیه انگلیس، رهبری را برعهده داشتند توسط دو شاه قبلی طرفدار انگلیس سرکوب شده بودند، خواستار دولتی بودند که بستگی به انگلیس نداشته باشد، تجار نیز

خواهان الغای گمرکات و رانده شدن تجار هندی بودند و از امتیازات زیاد به تاجران خارجی ناراضی بودند، اکثر روشنفکران نیز در مخالفت با انگلیس اصرار می کردند، بنا بر این امیر حبیب الله با اعلان استقلال افغانستان که در پیمان گندمک ۱۸۷۹/۱۲۹۲ از دست رفته بود به یک پشتوانه وسیع اجتماعی دست یافت و طبقات مختلف متحد شدند، افغان ها برای اعاده استقلال نبرد سختی با برنده جنگ اول در پیش داشتند که به جنگ سوم افغان-انگلیس منجر شد.

کارکرد های جنبش مشروطیت در افغانستان

به اساس گفته های عبدالحی حبیبی که اسنادی را در اختیار داشته و آنها را در آرشیف ملی گذاشته است، به اثبات می رسد که جمعی از روشنفکران افغانی مربوط مدرسه شاهی (دانشگاه علوم دینی در مسجد چوب فروشی کابل) و دارالعلوم حبیبیه که در سنه ۱۹۰۲ افتتاح شد، به امیر حبیب الله خان پیشنهاد نمودند، که انجمنی از دانشمندان افغانی به وجود آید تا یک جریده پانزده روزه را به نام سراج الاخبار افغانستان در کابل نشر نماید، رئیس انجمن سراج الاخبار مولوی عبدالروف قندهاری متخلص به خاکی بود، سرور واصف سمت مجری این انجمن را به عهده داشت و هدف این انجمن روشنفکران، بیداری مردم و آشنایی آنها با مدنیت و وقایع جدید دنیا بود، مطابق سند مذکور که در نزد حبیبی بوده و فعلا در آرشیف ملی قرار دارد، اعضای انجمن سراج الاخبار را این گونه ذکر می کند:

- ۱- ایدیتور یعنی عنوانگذار: مولوی عبدالروف خان،
- ۲- سب ایدیتور یعنی نایب عنوانگذار: مولوی نجف علی خان،
- ۳- محرر زیر دست ادیتور: مولوی محمد سرور خان و سید مولوی احمد خان مرحوم،
- ۴- ترجمان زبان ترکی: حاجی باشی غلام نقشبندی خان،
- ۵- مهتمم و مترجم اخبار اردو، منشی حافظ حیدر علی خان،
- ۶- معاونان ترجمه اخبار اردو: عبدالرحمن بیگ و عبدالرحیم بیگ،
- ۷- کاتبان خوش نویس: میرزا غلام قادر خان و میرزا محمد اسحاق خان،
- ۸- مصحح: قاری نیک محمد، (۹:۲۸)

به اساس گفته های حبیبی در کتاب جنبش مشروطیت در افغانستان چنین بر می آید که انجمن سراج الاخبار علاوه بر اعضای رسمی آن که در دوسیه مذکور معرفی شده است، دیگر همکاران و همفکرانی در خارج از انجمن هم داشتند، حبیبی می گوید: "در یاد داشت که از دربار به نظم

رسید که مرحوم محمود طرزی هم در آن وقت از شام واپس به وطن عودت نموده و سفارش شده بود، که از او هم در امور صحافت و مضامین جریده دری بخواهند. هر حرکت اجتماعی به طبع می خواهد خود را به تکامل برساند هرچند هم که با موانع روبرو شود، حرکت اجتماعی انجمن سراج الاخبار با همه مشکلات و موانع که در راه اش داشت با آنکه مدت کمی متوقف شد ولی بعد از دو سه سال در چوکات منسجم تر به صورت یک حزب و دارای مردم مرفقی در تاریخ فکری افغانستان با وجود که آن را مشروطیت اول می گویند، منشی این انجمن به عنوان پیشتاز این حرکت (مشروطه خواهی) به حساب می آید.

سهم معلمان هندی (جان نثاران اسلام)

در سال ۱۹۰۳ وقتی که دارالعلوم حبیبیه در کابل گشوده شد، علاوه بر معلمان افغانی برای تدریس علوم طبیعی، ریاضی و جغرافیه به معلمان خارجی نیاز افتاد، در این سلسله اولین دسته معلمان هندی که به افغانستان جلب شدند دکتر عبدالغنی و برادرانش بودند، که برای تدریس به مدرسه حبیبیه کابل آمدند، در سال ۱۹۰۳ م وی از مردم جلال پوجتان گجرات پنجاب که توسط انگلیسی ها برای تحصیلات عالی به کمبریج فرستاده شده بود، برادرانش هریک نجف علی و چراغ علی بودند که در زمره معلمین همین مدرسه قرار داشتند، هنگامی که دکتر غنی پس از حبس یازده ساله بعد از قتل امیر حبیب الله خان در محبس ارگ بر آمد، (۱۲۹۸ش) با کمال احترام استقبال شد و جریده امان افغان با خوشی خبر رهایی از زندان را نشر کرد و ادامه خدمتش را در معارف افغانستان خواست.

مخبران نهضت مشروطیت

در بین اعضای مخلص و همدرد راستین جمعیت مشروطه خواه اشخاص مفسد و گماشته شدگان دولت هم بوده اند، که اطلاع اقدامات و تصویب های جمعیت را به امیر میرساندند، از جمله ملا منهای الدین، معلم سردار، کبیر خان و عبدالحق می توان نام برد، امیر حبیب الله به ملا منهای گفته بود: اگر تمام اشخاص داخل فهرست او «کارکنان عمومی جمعیت مشروطیت» کشته شوند خون آنها به گردن او خواهد بود، بنا امیر فهرست مفصل اعضای جمعیت را در بخاری سوزاند، حبیبی می گوید: شخص دوم عبدالحق را فقط از گفتار میر قاسم خان می شناسیم و جای دیگر نامش را ندیده ام، شخص سوم که به ترتیب فهرست نام مشروطه خواهان و تقدیم آن پیش امیر متهم است، به قول غبار، استاد محمد عظیم خان کارگزار فنی فابریکه کابل بود. (۱۰۸:۹)

تأثیر حوادث سیاسی بیرون از افغانستان

تأثیر انقلاب ۱۹۰۵ روسیه بر جنبش های تجدد طلب و ملی گرای افغانستان، مشکل است تخمین زده شود، از نظر بعضی از مؤرخین، انقلاب روسیه همان نقشی را در آسیا بازی کرد که انقلاب فرانسه در اروپا داشت، باز هم سند قانع کننده ی وجود ندارد که چنین بوده است، تحولات ایران، ترکیه جوان و انقلاب چین که به دنبال جنگ روس و جاپان پدید آمد و نتیجه ی معاهده انگلو روسیه توسعه جنبش بنیادی "مشروطیت" در افغانستان را در سال ۱۹۰۹ - ۱۹۰۷ ترغیب کردند.

پان اسلامیزم

شکست های خفت آوری که در طی جنگ ایتالیا و عثمانی در طرابلس در سال ۱۹۱۱ و جنگ ایالات بالکان در سال ۱۹۱۲ بر امپراتوری عثمانی وارد شد، به طغیان های در سراسر جهان اسلام علیه تجاوزات بی جهت امپریالیسم اروپایی و مسیحیت منجر شد، تبلیغ پان اسلامیزم مخصوصا در میان مسلمانان هند که به نوبت خود به شدت افغان ها را تحت تأثیر قرار می دادند، خیلی نیرومند بود، مقالات پر شماری در سراج الاخبار، با تاسف از سرگذشت غمبار امپراتوری عثمانی با حمایت از ترک ها علیه مسیحیان و با محکومیت فجایع اعمال شده ی ایتالیایی ها و بلغاری ها منتشر می شدند.

تأثیر اندیشه اسلامی و نا آرامی زمان جنگ

نشریات و نویسندگان در دیگر کشور های اسلامی خط پایان اسلامیزم را بعد از اعلان فتوای جهاد علیه متحدین در سال ۱۹۱۴ بیشتر تعقیب کردند، احساس ملی گرایی افغان ها متناسب با آن رشد نمود، در قسطنطنیه جهان اسلام، روزنامه ی ملی گرایی پرخاشگر پایان اسلامیزم با ستایش از روحیه جنگی تزلزل ناپذیر افغان ها مقالات زیادی را به چاپ می رسانید، در ایران مقالاتی به چشم می خورد، (در سراج الاخبار تجدید چاپ می شد، از توکیو، (برادری اسلامی) روزنامه ای که توسط برکت الله منتشر می شد، تبلیغات ضربه بریتانیایی، پان اسلامی و پان آسیایی را پخش می کرد، اگرچه این روزنامه را بالاخره دولت جاپان توقیف کرد، ولی برکت الله می توانست نقطه نظرات خود را از طریق پست هوایی به سراج الاخبار داده انتشار آن را ارایه دهد، رقم بزرگی از نوشته های پان اسلامی از هند به افغانستان می رسید، نشریات اسلامی هند عمدتا افکار افغانها را متأثر می کرد، در میان مهمترین آنها الهلال (که کلکته توسط عبدالکلام آزاد منتشر می شد) و جانشین آن، البلاغ، از نظر سیاسی و مذهبی رادیکال شدیداً ضد بریتانیا (در لاهور توسط

ظفرعلی خان منتشر می شد) رفیق و همدرد (که هردو در دهلی توسط محمدعلی منتشر می شدند، رفیق به زبان انگلیسی بود و همدرد به زبان اردو)، با آنکه بریتانیا به موقع جلو این نشریات ملی گرا و پان اسلامی را گرفتند، ولی پیام آنها را در روزنامه ی در کلکته، حبل المتین و وقایع نامه ی اسلامی ادامه داد، دو نهاد مذهبی مسلمان در هند به صورت ویژه ای بر افکار افغانها تأثیر گذاشت (به طور کلی سنت گرایان و بنگاه های مذهبی افغان از آموزش های سیاسی - مذهبی دانشگاهی در دیوبند که از بابت اعمال سنتی و ضد بریتانیایی خود معروف بود) تأثیر پذیرفت. (۲۷۵:۱۶)

یکی از طرف داران جنگ که در آن برادر امیر، سردار نصرالله و دو فرزندش عنایت الله و امان الله شامل بود که از محمود طرزی و حلقه های دینی و طرف داران ترک و اکثریت قبایل افغان حمایت می شدند، دسته دوم طرفداران انگلیس که گرد عبدالقدوس خان اعتماد الدوله فراهم می آمدند که در این جمع تاجران، معامله داران هندی و برخی از نظامیان و بروکرات شامل بودند. (۳۴۳:۷)

جنبش دوم مشروطیت در زمان امیر حبیب الله از انجمن سراج الاخبار برخاست، این نشریه که بار دیگر محمود طرزی آن را احیا کرد، در جنبش دوم مشروطیت تیوریزه سازی نو گرایي و اصلاحات را به انجام رساند. (۷۴:۲۰)

محمود طرزی و گروه هم فکرش از طریق این جریده در پی توجیه اخلاقی، اصولی، اساس ناسیونالیزم و نوگرایی افغانی بودند، طرزی که از جمله مهم ترین روشنفکران نوگرای مسلمان در ابتدای قرن بیستم است، کمتر شناخته شده است، همینطور وضعیت داخلی افغانستان نیز ممد این امر بوده و زمینه های برقراری ارتباط افغانستان با سایر دنیا و از جمله آمریکا و آن چنان که در سیاست امنی اعلام شده بود با جا به جایی در حوزه کار گزاران سیاسی در دهه سی از بین رفت، شاه امان الله خان به دلیل سیاست های استقلال طلبانه خود همچنین به دلیل اصلاحات که در دو حوزه داخلی و خارجی در دستور کار قرار داده بود، از سوی قدرت های بزرگ از جمله انگلیس و روسیه غیر قابل قبول بود، زیرا امان الله خان بعد از سیاست خارجی مشخصا تلاش کرد اتحادیه را میان افغانستان، ایران و ترکیه به وجود آورد تا نیروی سومی باشد در برابر شوروی و انگلیس، سید قاسم رشتیا در این باره می گوید: امان الله خان فقط این نکته را گرفت، که ترکیه، ایران و افغانستان اتحادیه ی را بوجود آورند که هم مقابل روس و هم مقابل انگلیس باشد، فکر بسیار عالی بود و اما اینکه این ممالک قدرت این را داشتند؟ نتیجه این شد که هم انگلیس ها به امان الله خان بدگمان شده و هم روس ها نسبت به افغانستان.

امان الله خان با بینش متفاوت از بابا و اجداد خود فصل نوین سیاسی را پایه گذاری کرد، که به حق می توان کار وی را برگ زرین در تاریخ سیاسی افغانستان قلمداد کرد، چه اینکه افغانستان بعد از این تاریخ برای اولین بار همانگونه که در بعد سیاست خارجی خود استقلال را از انگلیس می گیرد و مستقل قادر به برقراری ارتباط با سایر دول می شود، در بعد داخلی نیز یک روند رو به رشد و غیر اپارتایدی را در دستور کار خود قرار داده، دگرگونی های اجتماعی، فرهنگی و آزادی را بوجود می آورد، افغانستان برای اولین بار در راه قانون اساسی "نظامنامه دولت علیه افغانستان" می شود و برای اولین بار سیاست های داخلی و خارجی افغانستان مبتنی بر قانون اساسی طرح و اجرا می شود.

در سیاست داخلی؛ امان الله خان سیاست روشنفکرانه ی در پیش گرفت، او تمام محبوسین سیاسی و مشروطه طلب را که در زمان جنبش اول مشروطیت توسط حبیب الله محبوس شده بود، آزاد ساخت و یک فضای آزاد سیاسی بوجود آورد، روشنفکران و مشروطه خواهان را در دولت شرکت داد، حلقات سیاسی مخفی به شکل علنی در آمدند و آزادانه فعالیت سیاسی کردند، گرچه فعالیت احزاب رسمی و قانونی نبود اما حلقه مهم به شکل احزاب غیر رسمی فعال شدند، یکی از حلقه ای که خود شان را «جوانان افغان» نام داده بودند و مرام تندتر و دست چپی داشتند، که غبار خود را از همین دسته می داند، اکثر اعضای این گروه بعد از ۱۹۲۹ اعدام یا زندانی شدند، اعضای حلقه دوم که از طرف میر سید قاسم خان رهبری می شد، امیر امان الله بر خلاف پدران، در زندگی شخصی فقط به ملکه ثریا دختر محمود بیگ طرزی اکتفا کرد و حرمسرا نساخت، وی یک زندگی مدرن و روشنفکرانه را پیش گرفت و خانواده و درباریان را هم تشویق نمود که چنین کنند.

(۳۴۳:۷)

در جنبش های مشروطه، درخواست روشنفکران این بود که دولت حاکم بر ملت، منتخب توده باشد و کردار آن دولت تابع قوانین وضع شده از طرف نمایندگان مردم، راه عملی اساسی ترین مسأله ی مشروطه در استقرار حکومت دموکراسی جستجو می شد که روابط حکومت و مردم را براساس قانون تنظیم کند، روشنفکران دوره ی امانی نقش برجسته ی در جنبش مشروطه افغانستان ایفا کردند، اما آیا آنها نیز در راستای همین خواسته ها فعالیت می کردند؟ این پرسش مدت ها ذهن برخی از دانشمندان ژرف اندیش افغانستان را به خود مشغول کرده بود.

در مورد جنبش مشروطیت افغانستان، همین بس که بزرگترین دشمن خارجی آن انگلستان بود، امپراطوری انگلستان از طریق فعالیت های مزورانه بر ضد حکومت امانی توطئه کرد (تیوری توطئه)، بدین ترتیب دشمنی خود را علیه مردم افغانستان به روشنی نشان داد، مرحله ی اول این توطئه با

خلع شاه امان الله از سلطنت آغاز شد، در مرحله‌ی دوم زمینه را برای به قدرت رساندن مستبدان بر مسند حکومت فراهم آورد، حکومتی که برای کنار راندن مشروطه‌خواهان از صحنه‌ی سیاست، از هیچ تلاشی باز نیامد تا بسیاری از آنها را کشت و یا به زندان فرستاد، همه ستم‌های که بر مشروطه‌خواهان رفت، سبب شد که جنبش مشروطیت در نیمه راه متوقف شود. (۲۳۲:۸)

سیاست مستبدانه سردار عبدالرحمن خان وضعیت اجتماعی کشور را دچار اختناق کرده بود، با آنکه مردم بصورت علنی اظهار مخالفت کرده نمی توانستند اما اوضاع عمومی بنابر تشدید فشار های روز افزون استعمار خارجی و حکام مستبد یک دیگر گونی قهر آمیز را مهیا می ساخت، مرگ امیر عبدالرحمن خان و به قدرت رسیدن امیر حبیب الله خان تا جایی در مرحله نخست از وقوع طبیعی چنین حادثه جلو گیری نمود، زیرا امیر حبیب الله خان که به عمق احساسات مردم پی برده بود فوراً دست به یک سلسله اقدامات زد که در نتیجه آن توجه عامه مردم را بطرف خود جلب نمود، امیر جدید واقعا نسبت به سلف خود دارای صفات و میزاتی بود که آثار نوگرایی در آن به مشاهده می رسید و با خواست ها و نیاز های عصر جدید مطابقت می کرد، وی ابتدا تمایل خود را به خود ارادیت سیاسی کشور که از جمله آرمان های اساسی مردم بود به نمایش گذاشت و محبوبیت خود را در جامعه بلند برد، اما چنانچه بعداً به مشاهده رسید دیده می شود که چنین اقدامات بیشتر جنبه نمایشی داشته و به جز از سرد سازی آتش قهر ملت و استحکام پایه های قدرت سلطنتی چیز دیگری بیش نبوده است، این مرحله سرد سازی دیر دوام نکرد و همین که بر اوضاع داخلی مسلط شد تغییرات عمیق در فکرش جای گرفت و به جای آنکه به حل مشکلات اساسی کشور بپردازد مصروف تجمل و اسیر خواسته های شخصی خود گردید و در اولین بازدیدش از هند برتانوی شیفته اخلاق و مظاهر مادی تمدن آن کشور شد بدون آنکه بافت فرهنگی جامعه افغانی خود را تشخیص نماید تا سرحد افراط در آن فرو رفت.

امیر توجه زیاد خود را به مسایل شکلی مبذول داشت ، دربار بزرگ سلطنتی را مانند شاهان بزرگ با آداب، لباس و القاب خاص اشرافی برپا می داشت و مطابق خواست شخصی خود راه و رسم ویژه ای برگزید، امیر حبیب الله خان به تفریح و خوشگذرانی علاقه فراوان داشت، زن هایش چنان زیورات گران بها به تن می کردند که نظیر آنها به ندرت دیده شده است، مصارف دربار بی حد زیاد بود، حدود و مرز معینی نداشت و مطابق خواست خودش مصرف صورت می گرفت، تمویل کننده گان این مصارف کمرشکن هم مردمانی بودند که نه غذایی کافی برای خوردن و نه مکتبی برای آموختن داشتند، در چنین اوضاع و احوال بود که گروهی از جوانان منور جامعه گرد هم آمدند تا در مقابل این بیداد گری مبارزه کنند. (۳۴۳:۷)

چالش های جنبش مشروطیت در افغانستان

افغانستان در زمان امان الله (در ابتدای قرن بیستم) کشوری با بافت اسلامی و سنتی بود، قدرت علما که توسط عبدالرحمن و حبیب الله کاهش داده شده بود، باز بر اثر جنگ استقلال افزایش یافت، مذهبیین افغان دوباره در سالهای ۱۹۲۴ و ۱۹۲۸ به شورش های گسترده دست زدند، با آغاز ریفورم صف حمایت متحدین که از دولت تشکیل یافته بود از هم گسست و به تدریج گروه های مختلف با آغاز اصلاحات منافع اجتماعی شان را در خطر می دیدند و تعارض ارزشی ریفورم ها با سنت ها و اصول مذهبی، باعث بدبینی و گریز از اصلاحات امانی شد، اشراف فیودال که مستمر و نفوذ محلی را از دست داده بودند و روحانیون که ریفورم ها را ناقد مذهب می دانستند و امتیازات سابق را از دست می دادند مخالف دولت شدند، گرچه در مراحل نخست نوسازی شاه با تمام توان فعال بود و تجمل به عیاشی نمی پرداخت، مردم او را "غازی" خطاب می کردند و طرف اعتماد مردم بود، در افغانستان مثل هرجای دیگر این مدرنیزاسیون یعنی دوره داده های تکنیکی جدید و با دادن نظم عقلایی و حساب گرانه به بخش های مختلف دستگاه دولتی نیست که تولید مشکل می کند، بلکه این تجدید طلبی است که مسئله برانگیز است، یعنی فرضیه ی که به حسب آن نوآوری های انقلابی فرهنگی تغییری در طرز تفکر و تکیه بر ایدولوژی های بیگانه گان را ایجاد می کند. (۳۲:۵)

اصلاحات امان الله به دو مرحله مجزا تقسیم می شد، اصلاحات ۱۹۱۹ تا ۱۹۲۳ و اصلاحات افراطی ۱۹۲۸، واکنش مذهبیین نسبت به این دو مرحله اصلاحات متفاوت است، رهبری مخالفان مرحله اول را علمای رتبه پایین محلی برعهده داشتند، اما در سال ۱۹۲۸ گروه های مذهبی از هر مقام و هر منطقه به یکدیگر پیوستند و جبهه ی متحدی علیه دولت را بوجود آوردند، سپس قبایل مبارز گروه های ناراضی و رهبران مخالف باهم متحد شدند و دست به مرحله متقابل زدند و با صدور اعلامیه های تحریک آمیز شاه راه به شخص مرتدی متهم کردند، که صد در صد اسلام و شریعت را زیر پا گذاشته است، بزرگترین اشتباه امان الله خان این بود که در اروپا ملکه ثریا و خانم های افغان را بدون حجاب در مجالس حاضر نمود.

به قدرت رسیدن امان الله به عنوان یکی از فعال ترین مدرن گرایان اوایل قرن بیستم در جهان اسلام و سقوط او در ۱۹۲۹ به صورت مختلفی تعبیر شده است، میرغلام محمد غبار تاریخ نویس معروف افغانی علت را فعالیت های پنهانی انگلیس علیه رژیم امانی می داند و لئون پولادا در کتاب ریفورم و شورش در افغانستان درگیری میان جامعه سنتی و سیاست های قبیله ی، بیگانه

حراسی با مدرن گرایان مصالحه ناپذیر، ایده آل گرا مورد توجه قرار داده است، و لودویک آدمک در کتاب افغانستان، سقوط امان الله را بخاطر ایجاد غفلت در ارتش کارآمد نسبت می دهد، فرانسیس هامفریز به دخالت زیاد و وسیع علما در سیاست در زمان امان الله توجه کرده است، در واقع هر کدام از بررسی های پژوهش گران اطلاعات و جمع بندی های با ارزشی را از چگونگی آغاز و انجام این دولت نوساز به دست می دهد که با رفتنش با تعبیر گری گوریان «یک رویای هیجان انگیز محو و نابود شد»، بنیاد گرایی مذهبی و وحشت قبایل از نوسازی امان الله دست به دست هم داد، در حالیکه امان الله خان آنقدر ارتش توانمند و دستگاه بروکراسی کارآمد بود، پیشبرد اصلاحات بیش از هر چیز به تثبیت قدرت دولت و برچیدن با تضعیف قدرت های محلی و قبیله ی ضرورت داشت، برای وصول به چنین امر اساسی علاوه بر ارتش وفادار به همکاری بریتانیا برای کنترل قبایل در دو سوی هندوستان نیز نیاز بود، در کابینه نیز بر سر پیشبرد اصلاحات دو دسته گی رخ داد، کسانی مانند محمود طرزی وزیر خارجه و تیوریسن اصلاحات، طرفدار سرعت اصلاحات و تثبیت استقلال بودند، در حالیکه عده ی دیگر مانند صدر اعظم خواستار نرمش نسبت به یک قدرت خارجی و تعدیل ریفورم ها و در واقع مخالف با نو سازی بود، اختلافات برسر اصلاحات تنها در کابینه نبود، در ولایات هم مامورین دولت به دو گروه تقسیم شده بودند: مخالفین اصلاحات و موافقین اصلاحات، سقوط امان الله و شکست جنبش مشروطیت دوم را نخست باید در بازنمای برنامه های نوسازی در پیش گرفته شده و تأثیرات آن بر گروه های اجتماعی و اقوام بررسی گردد، بحران مشروعیت دولت نوساز امان الله بیشتر علت داخلی داشت، طبیعی بود که دولت نوساز با در پیش گرفتن ریفورم های سکولار از طبقات سنتی جدا خواهد شد، امان الله پشتوانه کافی برای مقابله با نیروی عظیمی مذهبی و قبایل در اختیار نداشت، به یاد داشته باشیم که در افغانستان برانگیختن قبایل به شورش چندان دشوار نیست. (۱۵۱:۱۱)

در واقع روند نوسازی پس از بازگشت شاه از خارج شتاب، صوری مضحک آمیزی گرفته بود، که هرچه بیشتر واکنش سنت گرایان را دامن می زد شاه نیز پس از مسافرت خود مغرور شده، اصلاحات ظاهری و کشاندن پای اصلاحات به حوزه دین داری و زندگی خصوصی افغان ها بیش از پیش دنبال کرد (مثلا لباس فرنگی)، طرزی خوشبینانه در سراج الاخبار تبیین مکرر که نوسازی در جوامع اسلامی از طریق همگرایی میان روشنفکران و ملاها پیش خواهد رفت، اما تجربه عملی که امان الله به آن دست یافت، نشان می داد که امید به تحول درون رهبران مذهبی تا چه حد برای نوسازان دشوار و در کوتاه مدت بعید است، بنابراین درسال های اخیر اصلاحات، امان الله در صد

رویا رویی علما و تشکیلات قدرت اجتماعی- سیاسی آنها برآمد و علما رهبری شورشیان را بر عهده گرفت.

نتیجه گیری

مدرنیته و تجدد گرایی را که مشروطه خواهان به دنبالش بود اگر نهادینه می شد افغانستان می توانست در کنار همسایه گانش روی پای خود ایستاده شود، که متأسفانه در مقابل این موضوع خود افغان ها پیش از دیگران ایستادگی کرد و این از عدم آگاهی، غفلت زدگی و جهل مردم ما سرچشمه می گرفت، از طرف دیگر اختلاف و بی نظمی فاکتور دیگری بود که به عقب ماندگی افغانستان کمک می کرد، این صف آرایی قبیله علیه قبیله نه در دستورات اسلام بود و نه دردی از عقب ماندگی را دوا می کرد، در مجموع از کارکردهای جنبش مشروطیت می توان چنین نتیجه به دست آورد که:

۱. جنبش مشروطیت در افغانستان با همه مشکلات که فرا روی آن قرار داشت یکی از سنت های بسیار جا افتاده و قدیمی را در افغانستان شکست که عبارت از سلطنت مطلقه بود و پادشاه سایه خدا و کسی که خداوند او را بالای مردم به عنوان نگهبان قرار داده است.
۲. بدون تردید آغاز اندیشه نوگرایی در عرصه ساسی و اجتماعی یکی از کارکردهای جنبش مشروطیت در افغانستان بود.
۳. بحث ایجاد نظام پاسخگو و کارا یکی دیگر از مسایلی بود که جنبش مشروطیت اندیشه آن را در افغانستان طرح و تدوین کرد.
۴. گزار از چهره های سنتی و تکراری در سیاست افغانستان و جاگزین کردن آن به چهره های نوگرا و نو اندیش از دیگر کارنامه های بود که جنبش آن را از خود به یاد گار گذاشت.
۵. پشتیبانی از مطبوعات آزاد در سطح کشور و نهادینه سازی فرهنگ نقد.
۶. تلاش برای ایجاد یک جامعه مدنی پویا و مؤثر در سطح کشور.
۷. نهادینه سازی فرهنگ مبارزه و تلاش برای آزادی در جامعه سنتی افغانستان که در نهایت تابو های غیر عقلانی را در کشور فرو ریخت.
۸. آزادی های مدنی از جمله تأسیس احزاب سیاسی، آزادی اجتماعات، آزادی های قلم، بیان و دیگر حق های انسانی را مطالبه می کردند.

۹. از همه مهمتر اینکه عده ای از شاخص ترین چهره های نهضت مشروطه، روحانیون اصلاح طلب و مبارزه بودند.
۱۰. در پی تمامیت استقلال سیاسی افغانستان بودند، به باور ها و سنن و عنعنات مردم ارج می گذاشتند و توده مردم را منشأ حق و حاکمیت ملی می دانستند.

پیشنهادات

برای عبور از استبداد و تمامیت خواهی در عرصه سیاسی و رسیدن به یک جامعه مطلوب در نهایت پیشنهادات ذیل ارائه می گردد:

۱. برای ایجاد یک جامعه دموکراتیک و نظام مردمی باید نسل جوان با الهام از جنبش مشروطیت نسل جوان مبارزات حق طلبانه خود را در چهار چوب قانون آغاز نمایند.
۲. دولت برای زمینه سازی، ایجاد بستر مناسب برای رشد و انکشاف باید فضای باز سیاسی و فرهنگی را ایجاد نماید.
۳. دانشگاه ها و مراکز علمی باید تفکر آزادی خواهانه و انقلابی به شکل مسالمت آمیز را در نسل جوان القاء نمایند.
۴. برای رقابت با نظام های مدرن امروزی در سطح منطقه مشارکت نسل جوان در مدیریت های دولتی بیش از پیش تقویت گردد.
۵. جهت عدم شکست ترقی خواهی باید با سنت های پسندیده با احترام و تواضع برخورد گردد.
۶. نقش نهاد های دموکراتیک در نظام تقویت گردد.
۷. تفکیک قوا به عنوان یک اصل دموکراتیک در دولت نهادینه گردد.
۸. و در نهایت نقش مردم را در تمام عرصه ها نباید نادیده انگاشت.

مأخذ

- ۱) ارشاد، ذاکر حسین. (۱۳۹۰). استراتژی آمریکا در افغانستان پس از طالبان، کابل، انتشارات تاک.
- ۲) ارغنداوی، عبدالعلی. (۱۳۸۰). تاریخ شفاهی افغانستان به اهتمام صفا اخوان، تهران، مرکز اسناد و تاریخ دیپلوماسی.
- ۳) انیس، محی الدین. (۱۳۷۸). بحران و نجات، چاپ ۲، پشاور، انتشارات میوند.

- ۴) انصاری، دکتور فاروق. (۱۳۹۰). فشرده ی تاریخ افغانستان، چاپ ۳ - کابل، انتشارات امیری.
- ۵) انصاری، عبدو فیلالی. (۱۳۸۰). اسلام ولاسیته، مترجم امیر رضایی، تهران، نشر قصیده سرا.
- ۶) البویه، روا. (۱۳۶۵). افغانستان اسلام و نوگرایی سیاسی، مترجم ابوالحسن سردقد مقدم، مشهد، انتشارات استان قدس رضوی.
- ۷) پیکار پامیر، کریم. (۱۳۹۱). ظهور و سقوط اعلیحضرت امان الله خان، چاپ ۲، انتشارات میوند.
- ۸) پوهنیار، سید مسعود. (۱۳۷۹). ظهور مشروطیت و قربانیان استبداد در افغانستان، انتشارات میوند.
- ۹) حبیب اسدالله. (۱۳۹۱). دوره امانی نگرش بر اوضاع سیاسی اجتماعی و فرهنگی، کابل، مطبعه دولتی.
- ۱۰) حبیبی، عبدالحی. (۱۳۷۲). جنبش مشروطیت در افغانستان، چاپ ۲، نشر احسانی.
- ۱۱) رسولی، محمد اشرف. (۱۳۸۸). پارلمان، چ ۱، کابل، انتشارات سعید.
- ۱۲) رسولی، یاسین. (۱۳۸۵). پاسخ سنت به سکولاریسم در افغانستان، تهران، انتشارات شریعتی.
- ۱۳) سینتورت، ریه تالی. (۱۳۹۰). جرقه های آتش در افغانستان، چاپ ۳، کابل، انتشارات امیری.
- ۱۴) شیخاوندی، داور. (۱۳۷۴). جامعه شناسی ماکس وبر جادو زدایی از جهان گنا باد، نشر برونندی.
- ۱۵) غبار، میر غلام محمد. (۱۳۷۴). افغانستان در مسیر تاریخ، ج ۲، چاپ ۱، قم، انتشارات احسانی.
- ۱۶) فرهنگ، میر محمد صدیق. (۱۳۷۶). افغانستان در پنج قرن اخیر، ج ۱، انتشارات وفاپی.
- ۱۷) گری گوریان، وارتن. (۱۳۸۸). ظهور افغانستان نوین، مترجم علی عالمی کرمانی تهران، انتشارات عرفان.
- ۱۸) مولایی، ژنرال میراحمد. (۱۳۸۰). خاطرات و تاریخ، چ ۱، تهران، هوای رضا.
- ۱۹) نقیب زاده، احمد. (۱۳۹۰). سیاست و حکومت در اروپا، چ ۹، انتشارات، سمت.

۲۰) نوروزی، محمد جواد. (۱۳۸۶). فلسفه سیاست، انتشارات، موسسه آموزشی و پژوهشی امام خمینی.

۲۱) گری گوریان، وارتن، فصلنامه خط سوم، بهار و تابستان. (۱۳۸۲)، محمود طرزی و سراج الاخبار، مترجم، حسن رضایی (شماره سوم و چهارم).

۲۲) عثمان اکرم، نهضت مشروطه خواهی، مطلع و مبنای دوران جدید در تاریخ افغانستان، وبسایت www.farda.org.



پوهنتون دعوت

بررسی تأثیر مصارف سنگین صحت بر وضعیت فقر خانواده ها در کشور

اکرام الدین جمال

عضو کدر علمی دایمی پوهنځی اقتصاد پوهنتون دعوت

چکیده

تحولات قرن بیست و یکم و به وجود آمدن شکاف توسعه یافتگی بین کشورها، باعث شد که مکاتب اقتصادی به مشکل فقر و عوامل اثر گذار بر آن به عنوان پیامد عدم انکشاف توجه خاصی مبذول نمایند، توجه به صحت و مصارف مرتبط با آن از جمله ابزارهای خارج کننده دولت ها از معضل فقر محسوب می گردد یعنی سطوح فقر بطور تنگاتنگی با سرمایه گذاری در سکتور صحتی مرتبط می باشد. این تحقیق که تحت عنوان بررسی تأثیر مصارف سنگین صحتی بر وضعیت فقر خانواده ها در کشور صورت گرفته است، از نوع تحقیق کمی بوده و با استفاده از داده های جمع اوری شده و محاسبه مصارف سنگین صحتی، دریافتیم که در حدود ۵.۱۷ درصد خانواده ها در کشور در اثر تحمل هزینه های سنگین صحتی به زیر خط فقر قرار گرفته اند و شدت این تأثیرات با افزایش تعداد اعضای خانواده ها، بیشتر گردیده در حالیکه با دراز رفتن سطح سواد و داشتن شغل مناسب، کاهش میابد. با توجه به تأثیرات چشم گیر صحت و سطح سواد بر بهبود وضعیت فقر، لازم است کشورها باید توجه بیشتری بر سیاست های تأمین مالی سکتور صحتی و همچنان گسترش هر چه بیشتری تصدی گری دولت در تأمین مالی بخش صحت به جای بخش خصوصی داشته باشد.

واژگان کلیدی: مصارف سنگین، فقر، خانواده ها، صحت، افغانستان.

۱. مقدمه

برای بررسی و ارزیابی وضعیت اقتصادی یک کشور شاخص های مورد استفاده قرار می گیرند که می تواند جایگاه آن کشور را در مقایسه با دیگر کشورها مشخص کند؛ در این میان بعضی شاخص ها چون عاید سرانه، تولید ناخالص ملی و بیش از دیگر شاخص ها دارای اهمیت بوده و بدان توجه بیشتر شده است. از طرفی وضعیت صحت کشورها نیز از طریق بررسی آمار بیماری های گوناگون، مرگ و میر کودکان و مادران و غیره مورد بررسی قرار گرفته و عمدتاً رابطه بین وضعیت اقتصادی و وضعیت صحتی مجهول مانده است. گرچه بعضی شاخص ها همچون سهم کالا و خدمات صحتی در تولید ناخالص ملی تا حدی رابطه مذکور را بررسی می نماید ولی چندان معیار معتبری نمی باشد. زیرا از این طریق اثر مصارف انجام شده بر افزایش سطح صحت جامعه و نحوه توزیع آن قابل دستیابی نیست (کاوسی، ۱۳۸۸).

سکتور صحت، ویژگی های منحصر به فردی دارد که از سایر بخش های اقتصاد متفاوت است. با توجه به حیاتی بودن نیازهای سلامتی افراد، به هنگام بروز مشکلات صحتی، نمیتوان تقاضا برای خدمات صحتی را جهت رفع مشکل صحتی به تعویق انداخت. از سوی دیگر، بروز مشکلات صحتی همواره توأم با ریسک های زیادی است و عموماً افراد قادر به پیش بینی زمان بروز مشکلات صحتی خود نیستند. این ویژگی ها، موجب می شود که مشکلات صحتی، تأثیر مهمی بر کیفیت زندگی افراد بگذارد بنا بر این، نظام صحتی نیازمند مکانیسم تأمین و توزیع منابع مالی بین اقشار مختلف جامعه جهت محافظت از آنها به هنگام بروز چنین چالش های است. سیاست گذاری این میکانیزم بسته به رویکردهای جامعه، آثار متفاوتی را به دنبال خواهد داشت (کرمانی، ۱۳۹۵).

فقدان صحت هم علت و هم پیامد فقر می باشد و فرد را از کسب قابلیت های اساسی باز می دارد. صحت کالای است با دوام و یا به عباره دیگر سرمایه ای است که خدماتی را فراهم می آورد. این جریان خدماتی که از موجودی (سرمایه) صحت فرد تولید می شود در کل دوره زندگی او به مصرف می رسد (سن، ۱۳۹۰).

در بسیاری از کشورهای با درآمد پایین و متوسط خانواده ها برای بهره مندی از خدمات صحتی نسبت زیادی از درآمد قابل تصرف خود را خرج می کنند. نسبت مصارف در ارتباط با درآمد ممکن است به اندازه ای بالا باشد که منجر به لطمه مالی کمرشکن برای خانواده شود و یا در نتیجه آن بعضی خانواده ها در دام فقر گرفتار شوند. امروزه نبود محافظت مالی در سلامت به عنوان بیماری نظام های صحتی شناخته شده است، روشن ترین نشانه آن است که خانواده ها نه تنها از بار

بیماری بلکه از بار ناشی از فقر اقتصادی و به عبارتی مواجه با مصارف کمرشکن و فقر ناشی از تأمین مالی صحی رنج می‌برند. بنابراین سنجش و پایش میزان فقر سلامت (مواجه شدن با مصارف کمرشکن) در سیستم مراقبت صحی و به خصوص می‌تواند سیاستگذاران را در اتخاذ سیاست‌های پیشگیرانه و بهبود وضعیت رفاهی خانواده‌ها یاری رساند. صحت یکی از محورهای توسعه پایدار و بخش لاینفک آن برای کیفیت زندگی و ارتقاء آن محسوب می‌گردد. تدرک امکانات و تسهیلات مناسب جهت تأمین سلامت جسمی، روانی، اجتماعی و معنوی انسان در تمام مراحل زندگی و زنجیره حیات اش از جمله حقوق طبیعی و نیاز اساسی محسوب می‌شود. مراقبت‌های صحی حق هر شهروند است که نباید تحت تأثیر درآمد و ثروت آن واقع گردد (۲۵:۳۳).

سنجش حمایت مالی یا میزان پرداخت از جیب (Out of pocket) بابت دریافت کالاها و خدمات صحی مشخص می‌شود، که دو رویکرد در رابطه با این قابل تحلیل است که با توجه به حد آستانه تعیین می‌شوند:

رویکرد مصارف سنگین و کمرشکن (Catastrophic expenditures) که به دراز رفتن نسبت مخارج صحی به درآمد خانواده‌ها از یک حد معمول اطلاق می‌شود.

رویکرد مصارف منجر به فقر (Impoverishing) که به اثر مخارج صحی مرتبط می‌باشد و در نتیجه آن خانواده‌های که در بالای خط فقر قرار دارند به زیر خط فقر سقوط می‌کنند یعنی فقر ناشی از درمان را تجربه می‌کنند. توجه به مصارف پرداخت از جیب خانواده‌ها و به تعقیب آن بروز مصارف کمرشکن کالا و خدمات صحی، دو عامل مهمی هستند که همواره باید در محاسبات مربوط به برنامه ریزی و تدوین سیاست‌های نظام صحی کشور مورد توجه قرار گیرند. شدت فقر باعث بوجود آمدن مشکلات صحی می‌گردد و از سوی دیگر، مشکلات صحی و بیماری نیز میتواند منجر به فقر و مشکلات اقتصادی افراد شود. این رابطه دوطرفه میتواند منجر به تشدید و تعمیق بی‌عدالتی و نابرابری در کل اقتصاد گردد بنا در این تحقیق ما دو هدف اصلی را دنبال می‌کنیم:

بررسی اثر مصارف صحی بر فقر اقتصادی خانواده‌ها و محاسبه فیصدی از خانواده‌های که با مصارف کمرشکن صحی مواجه‌اند.

شناسایی و تحلیل متغیرهای کیفی و کمی اثرگذار بر احتمال مواجه شدن خانواده‌ها با مصارف سنگین کمرشکن صحی.

بحث پیرامون اثر مبالغ پرداخت از جیب روی پیامد‌های فقر و صحت به حدی زیاد بود که در سال ۲۰۰۵ سیاست‌گذاران سازمان جهانی صحت راه حلی را تصویب کردند که به موجب آن کشورها را تشویق نمود تا نظام‌های تأمین مالی بخش صحت را توسعه دهند که هدف آنها پوشش جامع

خدمات ارتقاء سلامت جامعه، وقایه یا پیشگیری، تداوی و توان بخشی مردم با مصارف قابل پرداخت باشد. به دنبال آن طی سال های ۲۰۰۶ و ۲۰۰۷ سیاست گذاران کشور مصر یک سیستم لغو پرداخت مصرف کننده برای مراقبت صحتی طراحی کردند که به موجب آن خانواده های فقیر شناسایی شدند و یک کارت مخصوص صحتی برای دسترسی به مراقبت های اولیه صحتی در جهت درمان آنها پیشنهاد کردند.

کاووسی و همکاران در سال ۲۰۱۲ در مطالعه ای با عنوان نا برابری در مصارف کمرشکن مراقبت های صحتی در خانواده های با درآمد پائین جامعه ایران، نشان دادند که ۱۸ درصد از خانواده های مورد مطالعه با مصارف سنگین و کمرشکن صحتی مواجه شده اند.

کرمی و همکاران در مطالعه ای با عنوان بررسی مصارف کمر شکن صحتی در کرمانشاه نشان داده اند که ۲۰۲۲ درصد از خانواده های مورد مطالعه با مصارف کمر شکن مواجه شده اند. در این مطالعه نشان داده اند که ۹۰۱۱ درصد سرپرست خانواده ها زن بوده اند ۵۰۴۰ درصد از خانواده ها یک عضو کمتر از ۱۲ سال داشتند. ۲۰۲۶ درصد از خانواده های مورد مطالعه حد اقل یک عضو بالاتر از ۶۵ سال داشتند. ۵۰۹ درصد از خانواده های مورد مطالعه حد اقل یک بیمار نیازمند مراقبت طولانی داشتند. ۱۹ درصد از خانواده های مورد مطالعه تحت هیچ نوع پوشش بیمه ای نبوده اند و نهایتاً به این نتیجه رسیدند که بیشترین عاملی که بر مواجه شدن خانواده با هزینه های سنگین صحتی موثر است، داشتن عضو کمتر از ۱۲ سال در خانواده می باشد. باروس و برتولدی مطالعه ای با عنوان (مخارج برداشت از جیب در جمعیت تحت پوشش برنامه بهداشت خانواده ها در برازیل) انجام داده اند. مطالعه در سال ۲۰۰۳ و بصورت مقطعی با جامعه آماری ۸۶۹ خانواده انجام شده است که نتایج نشان میدهد که مصرف دواهای مختلف، مسئول ۴۷ درصد از مخارج صحتی خانواده بوده است. در جایگاه دوم طرح های بهداشت و صحت خصوصی بوده که ۲۲ درصد از مخارج کل خانواده ها بوده اند و ۱۲ درصد از خانواده ها دارای مخارج صحتی بیش از ۴۰ درصد توانایی پرداخت شان بوده اند. در دهه های اخیر، مسایل مربوط به توزیع سلامت و اندازه گیری آن، از طرف اقتصاد دانان مورد توجه قرار گرفته و در نتیجه ادبیات گسترده ای در این مورد ایجاد شده است (۱۰۳-۱۱۵: ۲۹).

برخی از مطالعات، آثار نابرابری های اجتماعی- اقتصادی را بر روی مرگ و میر یا بیماری بررسی کرده اند. اسمیتس و همکاران (۲۰۰۵) در مطالعه خود آثار موقعیت های اجتماعی- اقتصادی را بر روی مرگ و میر برای ۱۵/۸ میلیون جمعیت کشور هالند در سال ۱۹۹۹ بررسی کرده اند. نتایج نشان داد که افرادی که در مناطق فقیرتر زندگی می کنند بیشتر در معرض مرگ و میر قرار دارند.

برخی از مطالعات در این حوزه بین کشوری بوده و از داده های بین المللی برای بررسی موضوع استفاده کرده اند. مکنباخ و همکاران (۲۰۰۷)، طی مطالعه ای پیامدهای اقتصادی نابرابری های اجتماعی و اقتصادی را در سلامت اتحادیه اروپا بررسی کرده اند. در چارچوب این مطالعه، صحت هم به عنوان کالای خوب (که فرد از مصرف آن مطلوبیت کسب می کند) و هم به عنوان سرمایه خوب (که سرمایه انسانی را تقویت می کند) در نظر گرفته شده است. یعنی با استفاده از این دو رویکرد، یک ارزش پولی برای نابرابری های مرتبط با صحت افراد محاسبه کرده اند. این مطالعه نشان داده است خسارات وارده به سلامت جامعه از طریق محاسبه فراوانی بیماری در جمعیت مربوط به سطح پایین از تعلیم و تربیه، یک طبقه شغلی پایین تر و یا سطح درآمد پایین مرتبط است (۲۳:۲۴).

یافته های سه دور حسابات ملی صحت افغانستان نشان میدهند که مجموع مصارف صحتی در طی این سه دور سیر صعودی داشته است. مجموع مصارف صحتی در دور اول در حدود یک بلیون دالر امریکایی تخمین شده بود، که با افزایش ۵۰ درصدی این رقم به ۵.۱ بلیون دالر در دور دوم (۱۳۹۱) رسید. این در حالیست که در حسابات ملی صحتی ۱۳۹۳ مجموع مصارف صحتی در حدود ۳۳ درصد افزایش یافته و به دو بلیون دالر امریکایی بالغ می گردد. سهم مصارف خانواده ها بالای صحت کاهش اندک را نشان داده و از ۷۵ درصد به ۷۲ درصد رسیده است. شکل ذیل نشان دهنده روند مجموع مصارف صحتی در طی سه دوره حسابات ملی صحتی می باشد.

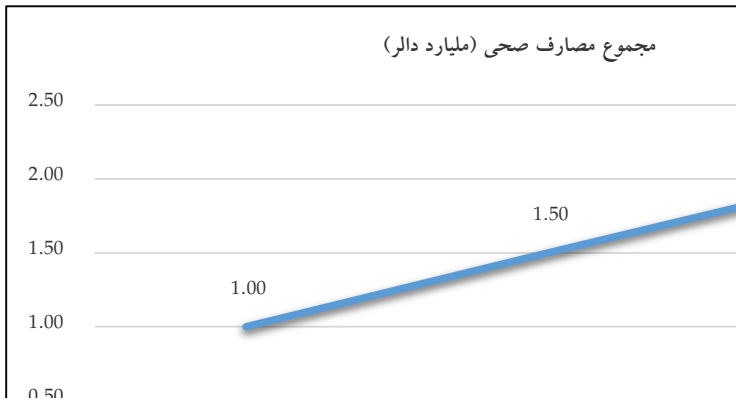

شکل ۱: مقایسه مصارف صحتی از ۱۳۸۷-۱۳۹۳

برعکس برداشت های عمومی از اینکه نظام صحتی افغانستان وسیعا وابسته به تمویل کننده گان می باشد، با استناد بر دریافت های سه دور حسابات ملی صحتی بیشترین بار هزینه مراقبت های

صحنی در افغانستان بالای مردم عام می باشد. شکل ذیل نشان میدهد که افغانستان از جمله کشور های است که دراز ترین سهم مجموع مصارف صحنی آن از جیب مردم یا شهروندان آن پرداخت می گردد. مجموع مصارف صحنی تقریباً ۹ درصد تولیدات ناخالص داخلی کشور را تشکیل میدهد که این رقم در سایر کشور ها بین ۳ الی ۷ درصد می باشد.

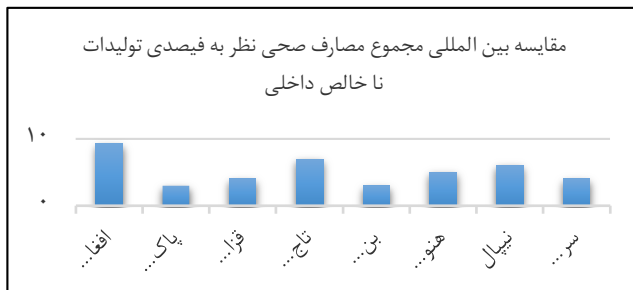

شکل ۲: مقایسه مصارف صحنی در سطح بین الملل

شکل ذیل نشان دهنده مصارف شخصی به اساس فیصدی مجموع مصارف صحنی در کشور های با درآمد پایین و متوسط به شکل مقایسوی می باشد. طوریکه نشان داده شده است، افغانستان دومین کشور با درازترین رقم مصارف خانواده ها برای صحت بعد از کمبودیا در سال ۱۳۹۳ می باشد. براساس گراف پایین ترین مصارف خانواده ها در عراق، قزاقستان و سریلانکا می باشد.

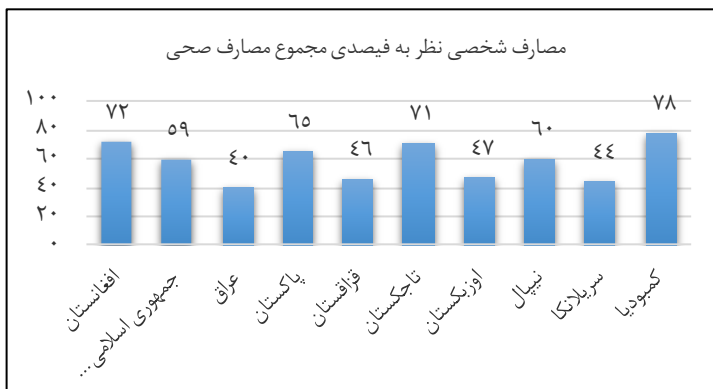

شکل ۳: مقایسه مصارف شخصی نظر به فیصدی مجموعه مصارف صحنی

در افغانستان شیوه تمویل برای سکتور صحت عمدتاً از سه طریق می باشد:

- مصارف شخصی خانواده ها که از جیب شان پرداخت مینمایند.

- دولت
- تمویل کننده گان بین المللی

بیشترین مصارف صحتی در افغانستان توسط خانواده ها تمویل می شود در حالیکه دولت فقط ۵ درصد از مجموع مصارف صحتی را تمویل می کند. بصورت کل مصارف مجموعی صحتی کشور ۹۰.۱ میلیارد دالر بوده که از جمله ۴۳.۱ میلیارد (۷۳ درصد) آن از جیب خانواده ها پرداخت شده، ۴۶.۰ میلیارد دالر (۲۲٪) آن توسط سایر کشورها و متباقی ۱۰.۰ میلیارد (۵٪) آن توسط دولت افغانستان تمویل می شود.

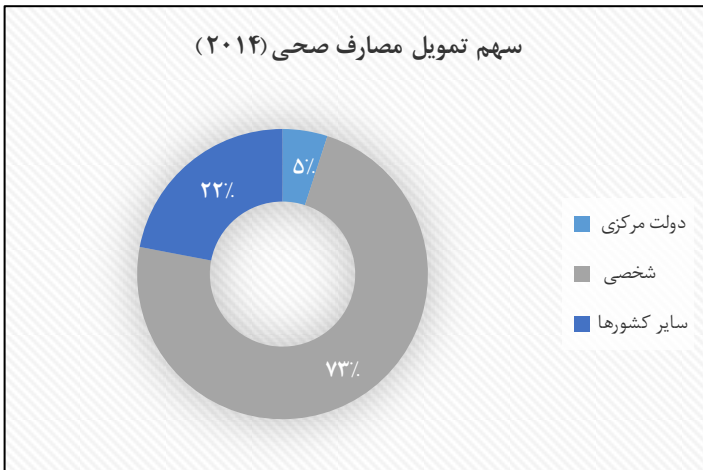

شکل ۴: سهم تمویل مصارف صحتی (۲۰۱۴)

۲. مدل و داده های تحقیق

داده های این تحقیق حاوی ۲ بخش می باشد، بخش اول اطلاعات دموگرافیک خانواده ها که شامل ویژگی ها و مشخصات خانواده ها می باشد که از طریق پرسشنامه جمع آوری گردید و بخش دوم شامل مصارف صحتی است که شامل: مصارف صحتی سرانه، توزیع مصارف و تمویل مصارف می باشد که از حسابات صحتی ملی سال ۱۳۹۴ کشور بدست آمده است.

در تحقیق حاضر هدف، بررسی شدن خانواده ها با هزینه های فقرزا بر حسب عاید، سکونت، اشتغال، سطح سواد، جنس و تعداد اعضای خانواده می باشد. در این حالت هر فرد مورد مطالعه یا خانواده مواجه با مصارف فقرزا می شود و یا خیر. به عبارت دیگر متغیر وابسته، تنها دو

مقدار می تواند اختیار کند: (یک) برای حالت که خانواده مواجه با مصارف فقرزا می شود و (صفر) برای حالت غیر از آن.

متغیر های مورد استفاده در این تحقیق را می توان به این صورت در جدول ذیل طبقه بندی کرد، در این جدول تعریف های مختلف متغیر های وابسته و همچنین طبقه بندی سطوح مختلف متغیر های توضیحی آمده است.

واحد متغیر در سافتویر	عنوان متغیر	نوع متغیر	
سنجش مصارف و خط فقر	عاید خانواده (income)	سطح خانواده	متغیر های توضیحی
۱ شاغل و صفر برای غیر شاغل	شاغل بودن سرپرست خانواده (employ)		
۱ مرد و صفر برای زن	جنسیت سرپرست خانواده (sex)		
۱ با سواد و صفر برای بی سواد	سواد سرپرست خانواده (education)		
تعداد افراد خانواده	اندازه خانواده (size)		
۱ شهری و صفر برای روستایی	سکونت خانواده (urban or rural)	سطح جامعه	متغیر وابسته
افتادان زیر خط فقر و صفر عدم آن	مصارف فقر زای صحتی (impoverishment)	آستانه مصارف صحتی	

با در نظر داشت جدول فوق و متغیر ها میتوانیم مدل لاجیت را بشکل ذیل ارایه کنیم:

$$poverty = \beta_1 + \beta_2 X_1 + \beta_3 X_2 + \beta_4 X_3 + \beta_5 X_4 + \beta_6 X_5 + \beta_7 X_6$$

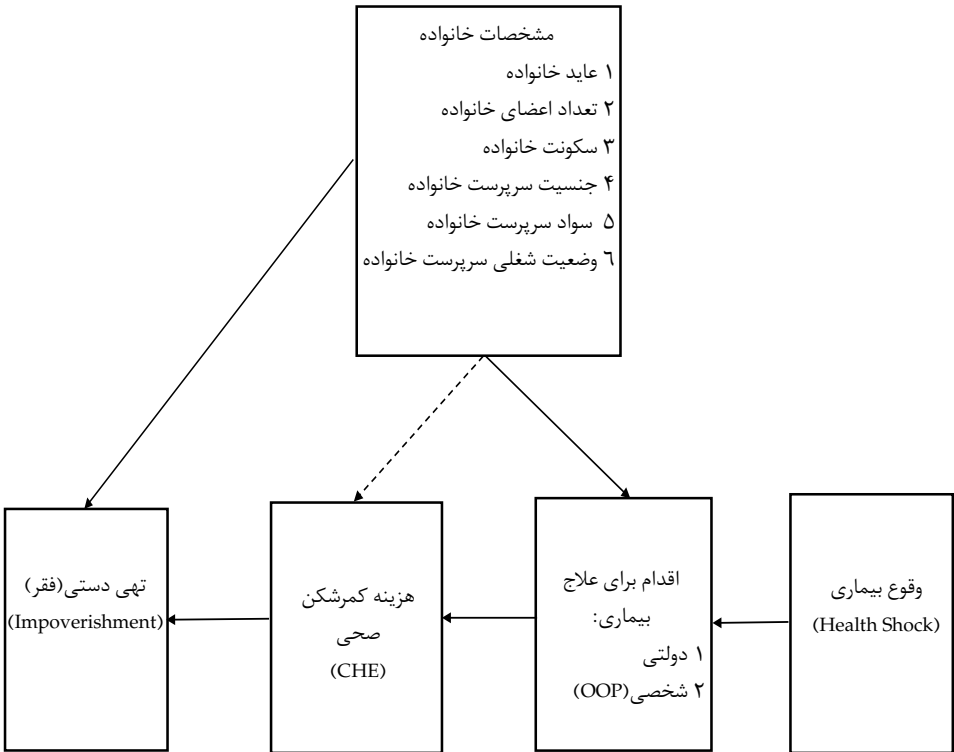

شکل ۵: چارچوب کاری تحقیق

شکل فوق بیان می کند که صدمه صحتی غیر مترقبه ناشی از بیماری یا جراحت باعث کاهش رفاه و صحت خانواده می شود و مشخصات خانواده مانند عاید خانواده، تعداد اعضای خانواده، محل سکونت خانواده، جنسیت سرپرست خانواده و سطح سواد سرپرست خانواده در اقدام خانواده علیه این صدمه تأثیر گذار است. و برای مقابله با این بیماری خانواده دو گزینه در اختیار دارد:

۱- تداوی و معالجه از طریق شفاخانه های دولتی.

۲- تداوی و معالجه توسط مصارف شخصی (پرداخت مستقیم از جیب).

اگر مصارف صحتی شخصی بیشتر از ۴۰ درصد توان مالی خانواده باشد در اینصورت خانواده مصارف صحتی کمرشکن (catastrophic health expenditure) را متحمل می شود که این مصارف را توسط اجتناب نمودن از سایر مصارف، پس اندازهای شخصی، فروش دارایی های

شخصی و در نهایت گرفتن قرضه های مصرفی از دوستان و موسسات خریدتی با تکتانه بلند تمویل می کند که در نهایت خانواده را بطرف فقر می کشاند.

۲-۱ مخارج مصرفی خانواده (Household Expenditure)

مخارج مصرفی خانواده ها شامل پرداخت های پولی وکالایی روی تمام کالاها و خدمات می شود، و ارزش پولی محصولات مصرفی خانگی که خود خانواده ها تولید می کند را نیز شامل می شود.

$$Household_exp = Food_exp + nonfood_exp$$

۲-۲ مخارج غذایی خانواده (Household Food Expenditure)

مصارف غذایی خانواده ها مبلغ خرج شده روی مواد غذایی توسط خانواده ها است. به علاوه ارزش تولید خوراکی خود خانواده که در داخل خانواده مصرف می شود. با این وجود، این مورد شامل مخارج روی مشروبات الکلی، سیگرت، و مصارف غذایی خارج از منزل مانند هتل و رستوران می شود.

$$Food_{exp} = \frac{food_h}{exp_h}$$

۲-۳ مخارج معیشتی (حداقل بقا) خانواده (Subsistence Expenditure)

انگل اظهار می دارد که با افزایش درآمد، نسبت هزینه های خوراکی به درآمد (هزینه کل) کاهش می یابد و این مطلب هم از یک دید طویل مقطعی و هم دوره زمانی اتفاق می افتد. یعنی هم افراد ثروتمند نسبت به فقرا سهم کمتری از درآمد خود را صرف هزینه خوراکی می کنند، و هم این که وقتی درآمد افزایش پیدا می کند آنان بخش کوچکی از درآمد خود را صرف هزینه های ضروری تر بودن کالاهای خوراکی می کنند، به بیان دیگر «انگل» ضروری تر بودن کالاهای خوراکی را نسبت به دیگر سبب کالاها و خدمات مصرفی، مطرح می کند. به عبارت دیگر افراد فقیر، ابتدا برای تهیه مواد خوراکی اقدام کرده و سپس به فکر تأمین کالاها، که نیاز ابتدایی آنان است و خدمات دیگر مانند مسکن، پوشاک و غیره خواهند بود. در نتیجه اگر فردی به مقدار کافی مواد غذایی و خوراکی دریافت نکند، به طور قطعی در وضع بدی قرار دارد و او را فقیر و قابل حمایت می توان تلقی کرد. معیار مورد نظر برای مقدار کافی مواد غذایی بر حسب ارزش های عمده غذایی مانند انرژی و پروتئین است. مصارف معیشتی خانواده حداقل نیازمندی برای امرار معاش در جامعه است و خط فقر به عنوان مصارف معیشتی در تحلیل استفاده می شود. اینجا از خط فقر مبتنی بر سهم هزینه های غذا از کل مخارج خانواده برای برآورد مخارج حداقل معاش استفاده می شود. این خط

فقر هزینه های غذایی خانواده ای است که سهم هزینه های غذایی از کل هزینه های خانواده برای آن، در صدک ۵۰ ام در کشور مورد نظر است؛ در نظر گرفته می شود. به منظور حداقل کردن خطای اندازه گیری، از اوسط هزینه های غذایی خانواده استفاده می شود. سهم هزینه های غذایی از کل هزینه های خانواده در بین صدک ۴۵ ام و ۵۵ ام کل نمونه است. برای محاسبه ی هزینه های معیشتی، خط فقر در بعد خانواد ضرب می شود:

$$SE_h = Pl * Size_h$$

که در رابطه فوق se مصارف معیشتی خانواده، pl عبارت از خط فقر و $Size$ بعد خانواده است که از تقسیم تعداد جمعیت بر بر تعداد خانواده بدست می آید. بر اساس روش شناسی سازمان جهانی بهداشت یک خانواده زمانی فقیر در نظر گرفته می شود، که کل هزینه های آن کمتر از هزینه های معیشتی آن باشد.

$$\begin{aligned} poor_h &= 1 & \text{if} & \quad exp_h < se_h \\ poor_h &= 0 & \text{if} & \quad exp_h \geq se_h \end{aligned}$$

۲-۴ ظرفیت پرداخت خانواده یا مخارج غیر معیشتی (Capacity to pay)

ظرفیت پرداخت خانواده درآمد غیر معیشتی خانواده است، که از کسر کردن مخارج معیشتی (SE) از درآمد مؤثر خانواده به دست می آید. ظرفیت پرداخت به صورت تفاوت هزینه های کل از هزینه های معیشتی نیز بدست می آید. و با هم گفته می توانیم مصارف معیشتی به طور کلی درآمد خانواده بعد از رفع نیازهای اساسی می باشد با این وجود ممکن است برای برخی خانواده ها هزینه های غذایی کمتر از هزینه های حداقل معاش باشد ($se_h > food_h$). این نشان می دهد که هزینه های غذایی خانواده از خط فقر استاندارد برآورده شده برای آن کشور کمتر است. این حالت همچنین می تواند ناشی از این واقعیت باشد، که هزینه های غذایی گزارش شده در پیمایش، یارانه ی مواد غذایی، خود مصرفی و دیگر راه های غیر نقدی مصارف غذایی را در نظر نگرفته است. در این حالت خاص، هزینه های غیر غذایی به عنوان هزینه های غیر معیشتی در نظر گرفته می شود.

۲-۵ بار مالی پرداخت

نسبت پرداخت های مستقیم از جیب (Out-of pocket) برای سلامت به توانایی پرداخت، بار مالی پرداخت برای خدمات صحتی را نشان میدهد و به عنوان پرداخت های مستقیم از جیب به صورت درصدی از توانایی پرداخت خانواده تعریف می شود.

$$Oopctp_h = \frac{Oop_h}{Ctp_h}$$

۲-۶ مصارف سنگین (کمرشکن) صحتی

هزینه های کمرشکن صحتی (Catastrophic Health Expenditure) زمانی اتفاق می افتد که پرداخت های مستقیم از جیب خانواده برای سلامت برابر یا بیشتر از ۴۰ درصد توانایی پرداخت یا مخارج غیر معیشتی آن خانواده باشد. آستانه ۴۰ درصد میتواند بر اساس موقعیت خاص هر کشور تغییر یابد. متغیر هزینه های کمرشکن صحتی به صورت متغیری موهومی ساخته می شود و دو مقدار صفر و یک را به خود اختصاص میدهد. یک نشان دهنده ی خانواده مواجه با هزینه ی کمرشکن است و صفر خانواده هایی را نشان میدهد که مواجه با هزینه های کمرشکن نشده اند.

$$CHE = 1 \quad \text{if} \quad \frac{Oop_h}{Ctp_h} \geq 0.40$$

$$CHE = 0 \quad \text{if} \quad \frac{Oop_h}{Ctp_h} < 0.40$$

۲-۷ تهی دستی (Impoverishment)

یک خانواده غیر فقیر به وسیله ی پرداخت برای سلامت، تهی دست می شود زمانی که پس از پرداخت برای خدمات صحتی فقیر شود یا زمان طولانی تری در فقر بماند. به منظور نشان دادن اثر فقر ناشی از پرداخت های صحتی، متغیر (him poor) ساخته می شود. در صورتی که هزینه های یک خانواده برابر یا بیشتر از هزینه های معیشتی، اما کمتر از هزینه های معیشتی خالص شده از پرداختهای مستقیم باشد؛ آن خانواده با هزینه های فقیر سازنده ی صحتی مواجه شده است.

$$impoor_h = 1 \quad \text{if} \quad exp_h \geq se_h \quad \text{otherwise.}$$

$$impoor_h = 0$$

۳. یافته های اقتصاد سنجی تحقیق

ابتدا لیستی از متغیرهایی از قبیل؛ عاید خانواده، مخارج کل خانواده (جمع مصارف خوراکی و غیرخوراکی)، مخارج خوراکی، مصارف صحتی، از اطلاعات بودجه خانواده ها استخراج شد. در ادامه، برای هر خانواده حداقل مصارف معیشت آن محاسبه گردید که خط فقر خانوار نیز به آن

اطلاق می شود. برای محاسبه حداقل مصارف معیشتی برای هر خانواده نسبت مصارف خوراکی به مصارف کل خانواده محاسبه شد، آخرین متغیری که محاسبه شد، توان پرداخت خانواده می باشد که از اختلاف بین مصارف کل خانواده و مقدار حداقل مصارف معیشتی بدست میاید.

اوسط متغیر های مربوط به مصارف خانواده ها به اساس ربعی (یک بر پنجم)						
طبقات پنجگانه جامعه از لحاظ عاید					فقر ترین	نام متغیر
ثروتمند ترین	دومین درجه ثروتمند	میانه	دومین درجه فقیر	فقر ترین		
۱۷۱۴۸	۱۰۱۸۰	۷۸۳۶	۶۱۶۰	۴۲۹۲	۹۱۲۴	اوسط مصارف خانواده ها (افغانی)
۷۲۰۲	۴۳۸۹	۴۳۰۹	۳۳۲۶	۲۸۳۲	۴۲۸۸	اوسط مصارف غذایی خانواده ها (افغانی)
۳۲۰۰	۱۹۲۶	۱۳۲۲	۱۱۲۶	۴۹۰	۱۶۳۳	اوسط مصارف صحتی خانواده ها (افغانی)
۱۴۷۸۳	۵۱۶۷	۲۰۷۶	۱۲۷۶	۲۱۲۶	۵۰۶۳	اوسط ظرفیت پرداخت خانواده ها (افغانی)
۰٫۲۱	۰٫۳۷	۰٫۶۳	۰٫۸۸	۰٫۲۳	۰٫۳۲	نسبت مصارف صحتی به ظرفیت پرداخت خانواده
۱	۲٫۴	۴٫۵	۷٫۶	۲	۱۷٫۵	فیصدی خانواده های مواجه با مصارف سنگین صحتی

جدول ۱ : اوسط متغیر های مربوط به مصارف خانواده ها به اساس ربعی (یک بر پنجم)

نتایج حاصل از بررسی میزان مواجه شدن خانواده ها با مصارف سنگین و کمر شکن صحتی به تفکیک طبقات جامعه در جدول فوق نشان داده شده است. به طور کلی اوسط پرداخت کل خانواده ها برای صحت ۱۶۳۳ افغانی بوده که این میزان در بین خانواده ها تفاوت اساسی را نشان میدهد. همچنین بر اساس تحلیل اطلاعات آمار سروی (NRVA 2014) که ۱۷٫۵ درصد از کل خانواده ها برابر یا بیش از ۴۰ درصد ظرفیت پرداخت خود را برای مصارف صحتی تخصیص داده اند. سهم خانواده های فقیر ترین ۲ فیصد، خانواده های فقیر ۷٫۶ فیصد، خانواده های میانه ۴٫۵ فیصد، خانواده های ثروتمند ۲٫۴ فیصد و خانواده های ثروتمند ترین ۱ فیصد است.

در ادامه ، برای تعیین عوامل موثر بر احتمال مواجه شدن خانواده ها با مصارف سنگین صحت از مدل رگرسیون لجستیک استفاده میکنیم. در این مدل ابتدا عوامل موثر بر احتمال مواجه شدن و سپس اثرات نهایی تغییرات متغیرهای مستقل بر متغیر وابسته تخمین می شود.

تخمین عوامل موثر بر مصارف سنگین صحت با رویکرد لجوجیت				
dy/dx	لوجیت			متغیر توضیحی
	P value	S.E	β	
-	۰٫۰۸۹	۰٫۲۸۳	-۰٫۴۸۱	ضریب ثابت
۱٫۲۳	۰٫۰۱	۰٫۲۴۱	-۰٫۵۷۰	وضعیت شغلی سرپرست خانواده (شاغل)
-۰٫۰۴۳	۰٫۰۰۶	۰٫۰۵۵	-۰٫۱۵۴	سطح سواد سرپرست خانواده
۰٫۰۰۵۶	۰٫۷۹۲	۰٫۸۸۸	۰٫۰۲۳	جنسیت سرپرست خانواده
۶٫۳۶	۰٫۰۴۷	۱٫۱۵۱	۲٫۲۸	اندازه خانواده
۳٫۶۵	۰٫۷۲۳	۳٫۸۴۵	۱٫۳۱	سکونت خانواده

جدول ۲ : تخمین عوامل موثر بر مصارف سنگین صحت با رویکرد لجوجیت

جدول فوق، نتایج رگرسیونی لجستیک پیرامون عوامل موثر بر احتمال وقوع مصارف سنگین صحت و نیز اثرات نهایی تغییرات متغیرهای مستقل بر متغیر وابسته را نشان میدهد. همان طور که ملاحظه می شود در مدل، از بین متغیرهای تأثیرگذار بر مصارف سنگین صحت، میزان تحصیلات سرپرست خانواده (سطح سواد سرپرست خانواده) و اندازه خانواده با احتمال وقوع مصارف سنگین صحت ارتباط معنی داری داشته اند. به طوری که ضریب منفی و معنی دار سطح سواد سرپرست خانواده نشان میدهد که با افزایش سطح تحصیلات سرپرست خانواده، احتمال مواجه شدن خانواده با مصارف سنگین صحت به طور معنی داری کاهش مییابد. و ضریب منفی و معنی دار متغیر وضعیت شغلی سرپرست خانواده نشان میدهد که با شاغل شدن سرپرست خانواده، احتمال مواجه شدن خانواده، احتمال مواجه شدن خانواده با مصارف سنگین صحت کاهش مییابد.

۴. نتیجه گیری

هدف از این تحقیق بررسی اثرات مصارف کمرشکن خدمات صحتی بالای فقر خانواده ها در افغانستان بود که در اثر یافته های تحقیق دیده شد که حدود ۱۷٫۵ درصد کل خانواده ها در کشور بیش از ۴۰ درصد مخارج غیر معیشتی (ظرفیت پرداخت) خود را به مصارف صحتی تخصیص داده اند که در اثر آن فقر ناشی از مصارف صحتی را تجربه می کنند و قسمی که دیده شد بیشترین خانواده های فقیر میانه شامل این دایره فقر ناشی از مصارف صحتی می باشند.

هدف دیگر ما در این تحقیق شناسایی و تحلیل متغیرهای کیفی و کمی اثرگذار بر احتمال مواجه شدن خانواده ها با مصارف سنگین (کمرشکن) صحتی بود که با استفاده از مدل لاجیت دریافتیم متغیر سطح سواد و درجه تحصیل سرپرست خانواده در احتمال مواجه شدن خانواده به مصارف سنگین صحتی خیلی نقش دارد و بین آنها یک رابطه منفی ومعنی دار وجود دارد به این معنی که به هر اندازه درجه تحصیل سرپرست خانواده بالا باشد احتمال مواجه شدن خانواده به مصارف فقرزا کمتر می شود.

بین متغیر وضعیت شغلی سرپرست خانواده و احتمال مواجه شدن خانواده به مصارف سنگین صحتی نیز یک رابطه معنی دار منفی وجود داشت و همچنان بین متغیر اندازه خانواده یا تعداد افرادی که در یک خانواده زندگی می کنند و احتمال مواجه شدن خانواده به مصارف سنگین صحتی نیز یک رابطه معنی دار مثبت و قوی وجود داشت یعنی با افزایش تعداد اعضای خانواده، احتمال مواجه شدن خانواده به مصارف فقرزا نیز بیشتر می شود. در این تحقیق متغیرهای جنسیت خانواده و محل سکونت خانواده معنی دار نبودند.

مصارف مجموعی صحتی در سال ۱۳۹۳ در افغانستان در حدود ۲ میلیارد دالر بود که مصارف سرانه در این سال بالغ به ۷۱ دالر میرسید همچنان از مجموع مصارف صحتی ۷۳ فیصد آن توسط خانواده ها از جیب پرداخت می شود، ۵ فیصد توسط دولت و متباقی ۲۲ فیصد آن توسط سایر نهاد ها و کشور های کمک کننده تمویل می شود و مصارف صحتی خانواده ها شامل مصارف خدمات سراپا، خدمات داخل بستر، خریداری پرچون ادویه جات و سایر اجناس طبی و خدمات تشخیصیه می باشد.

بیشترین سهم مصارف شخصی خانواده ها برای خریداری پرچون ادویه، اجناس طبی و وسایل طبی می باشد که بازار دواپی کشور نیز ۹۵ فیصد وارداتی بوده و دواهای موجود در کشور از کیفیت خوبی برخوردار نبوده است.

با آنکه در ماده های ۵۲، ۵۳ و ۵۴ قانون اساسی افغانستان روی حق دسترسی شهروندان به خدمات و مراقبت های صحتی اشاره شده است اما دولت افغانستان در سال ۱۳۹۳ تنها ۲.۴ فیصد بودجه خود را در سکتور صحت تخصیص داده که در نتیجه پرداخت مصارف صحتی از جیب توسط خانواده ها برای تعداد زیادی از خانواده ها سنگینی می کند و باعث تشدید فقر خانواده می شود. نبود امکانات و عدم ظرفیت در تولید و عرضه مراقبت های صحتی دولتی، برخورد نادرست پرسونل صحتی دولتی با مریضان، موجودیت تعصبات سمتی، لسانی، جنسیتی و قومی و زبانی در مراکز صحتی دولتی کشور، باعث نا رضایتی خانواده ها از سکتور صحتی دولتی شده است که زمینه مراجعه آنها را به شفاخانه های خصوصی مساعد ساخته است.

مصارف بلند صحتی و عدم تخصص در شفاخانه های خصوصی (تجارتی) باعث بی اعتمادی مردم نسبت به سکتور صحتی در کشور شده است و مردم مجبور شده اند که جهت تداوی و درمان به خارج سفر کنند که این همه زمینه را برای خروج ۳۰۰ میلیون دالر سالانه از کشور فراهم ساخته است.

عوامل ذکر شده فوق همه دست به دست هم داده و مصارف سنگین صحتی را بدوش خانواده ها میگذارد و صرف بخشی عظیمی از منابع خانواده برای دریافت خدمات صحتی می تواند سطح رفاه زندگی خانواده ها را در کوتاه مدت و بلندمدت تهدید کند، آنچنان که در کوتاه مدت خانواده باید از مصارف جاری سایر کالا و خدمات چشم پوشی کند و در بلندمدت نیز این مصارف را توسط پس انداز های شخصی، فروش دارایی های شخصی و در نهایت گرفتن قرضه های مصرفی از دوستان و موسسات کزیدی با تکتانه بلند تمویل می کند و در نهایت تعداد از خانواده های را که در بالای خط فقر قرار دارند به زیر خط فقر سقوط میدهد.

۵. پیشنهادات

با درنظر داشت اهمیت موضوع و یافته های تحقیق حاضر پیشنهادات خود را بشکل خلاصه چنین ارایه میدارم:

۱. بر اساس ماده ۵۲ قانون اساسی، دولت مکلف است تا وسایل پیشگیری و علاج امراض و تسهیلات صحتی رایگان را برای همه شهروندان فراهم کند. هم چنین در این ماده به دولت وظیفه سپرده شده است که در زمینه تأسیس و توسعه خدمات طبی و مراکز صحتی خصوصی اقدامات لازم را انجام دهد بنابراین دولت باید بودجه کافی برای سکتور صحت تخصیص داده و برنامه های توسعهی کوتاه مدت و بلندمدت ساختاری را طرح و تطبیق نموده و در جهت افزایش

نیروی انسانی به هدف فراهم آوری شرایط دسترسی فیزیکی ساده و آسان شهروندان، به خدمات صحتی با کیفیت، تلاش نماید.

۲. طرح و تطبیق برنامه های آگاهی دهی و حفظ الصحتی کوتاه مدت و بلندمدت شامل بالابردن آگاهی عامه نسبت به مصادیق صحت عامه و ظرفیت های حقوقی حمایت از حق صحت و حق دسترسی به خدمات صحتی باکیفیت شهروندان باید در اولویت اقدامات دولت قرار گیرد.

۳. دولت باید کنترل جدی، مسلکی و آزمایشگاهی بر واردات دوا و مواد خوراکی خارجی، در بنادر و گمرکات کشور داشته و برای تولید دواهای مورد نیاز حفظ تعادل بین قیمت دوا و توانایی خرید مردم و تشویق سرمایه گذاری خصوصی در این بخش گام های عملی بردارد.

۴. افزایش تعداد اعضای خانواده یا اندازه خانواده با توجه به نتایج کلی مدل تحقیق، احتمال مواجه شدن خانواده را با مصارف سنگین صحتی بیشتر میسازد. بنابراین باید در سیاست های کنترل و تنظیم جمعیت و نفوس این مسئله مورد توجه قرار گیرد و در صورت اتخاذ سیاست های ازدیاد نفوس به مسئله اندازه خانواده (بعد خانواده) توجه بیشتری شود این بدان معنی است که برای میزان نفوس در آینده، ابتدا مسئله مسکن آنها برنامه ریزی و تأمین شود.

۵. وجود افراد با سواد بیشتر در خانواده، احتمال مواجه شدن خانواده ها را به مصارف سنگین و فقر زای صحتی بصورت معنی دار کاهش میدهد لذا توجه به تعلیم و تربیه و ایجاد امکانات تعلیمی و تحصیلی برای تمام اقشار جامعه از نیاز های حیاتی کشور است.

۶. مصارف سنگین و فقرزای صحتی بیشتر خانواده های را تهدید می کند که در طبقه پائین و میانه ای جامعه از نظر عاید قرار دارند لذا اعطای سببایدی صحتی و پوشش بیمه ای مناسب و ارزان برای این اقشار ضروری به نظر می رسد.

۷. با توجه به اهمیت موضوع فقر در جوامع و چند علیتی بودن این پدیده پیشنهاد می گردد تحقیقاتی در مورد سایر عوامل صحتی موثر بر فقر انجام گردد.

۶. مأخذ

۱. بهادر، حمیدالله. (۱۳۸۷). بهداشت عمومی در یک نگاه، تهران: دانشگاه پزشکی تهران.
۲. حبیب پور، کرم. (۱۳۹۱). کاربرد SPSS در تحقیقات پیمایشی، تهران: موسسه راهبرد پیمایش.
۳. حلم سرشت، پریش. (۱۳۸۳). بهداشت عمومی، چاپ پنجم، تهران: دانشگاه پیام نور.
۴. سن، آمارتیا (۱۳۹۰). اندیشه عدالت، ترجمه وحید محمودی و هژبر همایون پور، تهران: انتشارات کندوکاو.
۵. عساری، عباس و عاطفه مزینانی. (۱۳۹۰). روشها و شاخص های اندازه گیری فقر و رفاه اقتصادی، فصلنامه راهبرد، شماره ۲۷.
۶. قانون اساسی افغانستان. (۶ دلو ۱۳۸۲).
۷. قانون ادویه افغانستان. (۱۳۸۷).
۸. قانون صحت عامه ماده ۵. (۱۳۸۸).
۹. کاووسی، زهرا، آرش رشیدیان، فرشاد پورملک، سیدرضا مجید زاده. (۱۳۸۸). اندازه گیری مواجهه خانوارها با هزینه های کمرشکن سلامت، مطالعه طولی در منطقه ۱۷ تهران، حکیم، دوره دوم، شماره ۱۲.
۱۰. کرمانی، مجید صباغ. (۱۳۹۵). اقتصاد سلامت، تهران: سازمان مطالعه و تدوین کتب علوم انسانی دانشگاهها (سمت).
۱۱. گجراتی دامودار. (۱۳۸۷). مبانی اقتصاد سنجی، ترجمه حمید ابریشمی، چاپ پنجم، تهران: موسسه انتشارات و چاپ دانشگاه تهران.
۱۲. گزارش حساب های ملی صحت. (۱۳۹۱). وزارت صحت عامه افغانستان.
۱۳. گزارش وضعیت فقر در افغانستان. (۱۳۹۴). وزارت اقتصاد افغانستان.
۱۴. متوسلی، محمود و سعید صمدی. (۱۳۷۸). شناخت جنبه های اقتصادی سیاست های کاهش فقر، مجله تحقیقات اقتصادی، شماره ۵۵.
۱۵. مهرآرا، محسن، علی اکبر فضایی. (۱۳۸۹). بررسی برابری در تأمین مالی هزینه های سلامت خانوارهای ایرانی، مجله مدیریت سلامت، ۱۳(۴۰).
۱۶. هراتی جواد، هراتی خلیل آباد، رضاپور عزیز. (۱۳۹۵). بررسی تأثیر هزینه های عمومی و خصوصی سلامت بر فقر در کشور های در حال توسعه. مجله پژوهش های سلامت محور، ۲(۴).



پوهنتون دعوت

بررسی دیزاین سیستم تصفیه فاضلاب غیر متمرکز (DEWATS) نظر به شرایط اقلیمی افغانستان

پوهنیار دیپلوم انجنیر اسدالله رضایی

عضو کدر علمی پوهنځی ساختمان های هایدروتکنیکی پوهنتون پولیتخنیک

چکیده

تصفیه فاضلاب که در حقیقت پروسه دور ساختن آلوده کننده ها از فاضلاب می باشد، شامل پروسه های فیزیکی، کیمیایی و بیولوژیکی برای دفع کردن این آلوده کننده ها و تأمین فاضلاب تصفیه شده که برای محیط زیست بی خطر است، می باشد، یا هم تصفیه فاضلاب پروسه ناپایدار نمودن آلوده کننده های موجود در فاضلاب و ته نشین نمودن آنها اساس تصفیه فاضلاب را تشکیل می دهد، معمولاً یکی از محصولات تصفیه فاضلاب، زباله نیمه جامد است که لجن نامیده می شود و نیازمند تصفیه جداگانه قبل از دفن یا استفاده است.

سیستم های تصفیه فاضلاب شهر ها اکثراً به دو نوع متمرکز (Centralized) و غیر متمرکز (Decentralized) دیزاین می گردند. در روش متمرکز تمام فاضلاب های شهر در یک نقطه جمع آوری و بعداً تصفیه می گردند که ایجاد این سیستم نیازمند سروی و مطالعات دقیق جهت ایجاد سیستم های زیربنایی شهر ها می باشد که همزمان با طرح و ترتیب ماستریپلان های شهری در باره چگونگی جمع آوری و نحوه تصفیه فاضلاب در یک نقطه متمرکز بررسی ها لازمه صورت گرفته و کار دیزاین، محاسبه و تهیه پلان های آن انجام می گردد، اما سیستم تصفیه فاضلاب غیرمتمرکز (DEWATS) که اولین بار در سال ۱۹۹۸ به اساس نیاز جهت کاهش آلودگی و تصفیه فاضلاب در شهرک ها و منازل، دفاتر و شرکت های کوچک و متوسط ایجاد گردیده است بصورت جداگانه سیستم ها با مقیاس کوچک بطور غیرمتمرکز تأسیس گردیده و فاضلاب این اجتماعات کوچک را تصفیه و قابلیت استفاده دوباره از پس آب آنها را فراهم می سازد.

این سیستم به عنوان یک سیستم غیرمتمرکز و ارزان، خلا میان سیستم های حفظ الصحة موجود (مثلا: چاه های جذبی و چاه های ذخیره) و سیستم های متمرکز کانالیزاسیون و تصفیه را پر می نماید که خوشبختانه در افغانستان نیز این سیستم در شهر های بزرگ مثل کابل، هرات، مزارشریف در بخش های مختلف چون شفاخانه ها، مکاتب، ادارات، مؤسسات، شهرک ها و خانه های رهايشی اعمار گردیده است. سیستم دیواتس بر اساس چهار مودیول تصفیه تخنیکي فعالیت که بر اساس حجم و کثافت فاضلاب، هزینه و فضای موجود با هم ترکیب شده اند، که این مودیول ها عبارت اند از: تصفیه اولی یا ته نشینی مواد جامد فاضلاب در Settler، تصفیه دومی یا تصفیه بیولوژیکی غیرهوازی در ABR و AF و تصفیه سومی یا تصفیه هوازی در PGF می باشد.

سیستم دیواتس قسمی دیزاین می گردد که آب تصفیه شده آن مطابق قوانین و مقررات محیط زیستی می باشد از آنجائیکه کشور ما دارای اقلیم خشک بوده و اکثر مناطق دارای زمستان سرد و تابستان گرم می باشد طوریکه پارامترها و فکتورهای مختلف موثر بر عملکرد این سیستم بررسی گردیده است، کارایی سیستم نامبرده در شرایط کشور ما مناسب بوده و در ولایات گرم سیر مؤثریت سیستم بیشتر ارزیابی گردیده است، محصول عملکرد این سیستم آب تصفیه شده، گازات و مواد جامد لجن بوده که از آب آن می توان در زراعت و از گازات و لجن در تولید انرژی حرارتی و کود کیمیاوی بطور موثر استفاده نمود.

تصفیه فاضلاب در سطح جهان

با وجود پیشرفت تکنولوژی و انکشاف علوم انجینیری در بخش های مختلف منجمله تصفیه فاضلاب، اما طوریکه معلوم می شود در مناطق مختلف جهان میزان تصفیه فاضلاب متناسب به وضعیت اقتصادی و سطح رشد جوامع در حدود زیاد متفاوت دیده می شود.

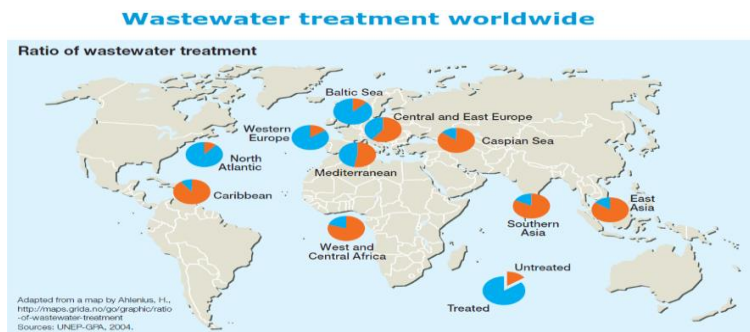

شکل (۱-۱) میزان تصفیه فاضلاب در مناطق مختلف جهان

انواع سیستم های تصفیه فاضلاب

۱- سیستم تصفیه فاضلاب متمرکز (Centralized Wastewater Treatment System)

در این سیستم طوری که در شکل معلوم می گردد تمام فاضلاب شهر در یک نقطه مرکزی جمع آوری و بعدا تصفیه می گردد که سیستم مذکور فواید و نواقص خود را چون به مقیاس بزرگ تطبیق می گردد دارا بوده و نیازمند زمان و هزینه زیاد می باشد.

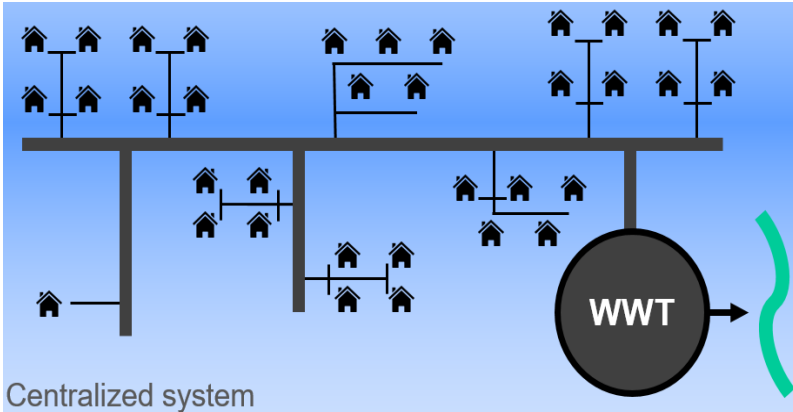

شکل (۱-۲) شیمای تصفیه فاضلاب متمرکز

۲- سیستم تصفیه فاضلاب غیرمتمرکز (Decentralized Wastewater Treatment System)

در این سیستم فاضلاب اجتماعات مختلف بطور جداگانه در نزدیک محل تولید جمع آوری و تصفیه می گردد، چون سیستم مذکور به مقیاس کوچک ایجاد می گردد بنا کنترل زمان کاری، هزینه و حفظ و مراقبت آن به آسانی صورت گرفته و مدیریت بهتر صورت گرفته می تواند.

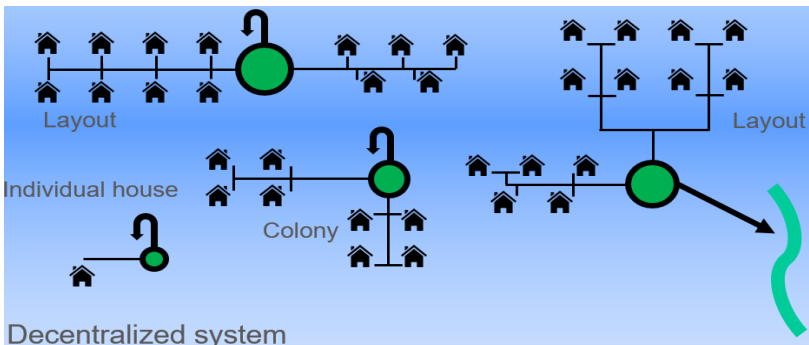

شکل (۱-۳) شیمای تصفیه فاضلاب غیر متمرکز

مقایسه سیستم های متمرکز و غیر متمرکز تصفیه فاضلاب

سیستم غیرمتمرکز (DEWATS)	سیستم متمرکز
<ul style="list-style-type: none"> ▪ با قابلیت انعطاف زیاد • در هر زمان و هر جای که مطلوب باشد • قابلیت توسعه را دارد • قابلیت تحمل نوسانات جریان را دارد • ایجاب مراقبت ابتدایی را می نماید 	<ul style="list-style-type: none"> ▪ با قابلیت انعطاف کم • به آسانی انکشاف نموده نمی تواند • به آسانی تنظیم شده نمی تواند • نبود مراقبت منجر به شکست مکمل سیستم می گردد
<ul style="list-style-type: none"> ▪ هزینه مناسب • در هر جای مطلوب قابلیت اعمار دارد • جسامت: مطابق نیاز • انتخاب استفاده دوباره: طبق ضرورت 	<ul style="list-style-type: none"> ▪ هزینه بلند • هزینه سرمایه گذاری بزرگ • ابعاد زیاد باعث بی ثباتی های زیاد می گردد • هزینه پمپاژ برای فاضلاب تصفیه شده و تصفیه ناشده

سیستم تصفیه فاضلاب غیرمتمرکز (DEWATS)

- DEWATS می تواند که هر روز از ۱ متر مکعب الی ۱۰۰۰ متر مکعب فاضلاب را تصفیه نماید.
- DEWATS بدون انرژی برقی و مواد علاوه گی کیمیاوی کار می نماید.
- DEWATS یک سیستم ترکیبی از پروسه های هوازی و غیر هوازی می باشد.

اجزای مختلف سیستم تصفیه فاضلاب غیرمتمرکز (DEWATS)

سیستم تصفیه فاضلاب غیر متمرکز از اجزای اساسی ذیل تشکیل شده است:

- ۱) حوض ترسبی (ST) Settler
- ۲) ریاکتور بافلدار بی هوازی (ABR) Anaerobic Baffled Reactor
- ۳) فلتر غیر هوازی (AF) Anaerobic Filter
- ۴) فلتر جغل با نبات زرع شده (PGF) Planted Gravel Filter

مودیول سیستم تصفیه فاضلاب غیرمتمرکز (DEWATS Module)

مودیول سیستم تصفیه فاضلاب غیر متمرکز طوریکه در شکل نشان داده شده است اگر فاضلاب ورودی به سیستم دارای چربی باشد ابتدا باید مواد چرب از توسط حجره جداکننده چربی جدا ساخته شود بعدا فاضلاب وارد ساختمان ته نشینی اولیه یا Settler می گردد، در صورتیکه بخواهیم از فاضلاب مورد نظر گاز نیز حاصل کنیم در آنصورت از ستلر نوع سقف گنبدی شکل برای جمع آوری گاز های تولید شده استفاده می گردد که سپس فاضلاب وارد بخش های AF , ABR و بعدا

وارد سیستم PGF جهت تصفیه هوازی شده که در نتیجه هم از لحاظ رنگ و هم از لحاظ بو تصفیه شده و در اخیر در صورت نیاز می توان آثر به حوض صیقل دهنده نیز هدایت نمود تا مؤثریت تصفیه هنوز هم بیشتر گردد.

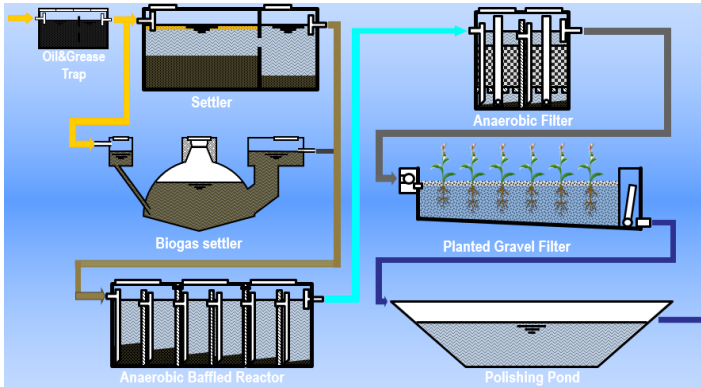

شکل (۱-۴) مودیول سیستم تصفیه فاضلاب غیر متمرک

دیاگرام کاهش مقدار COD و BOD در مراحل مختلف مودیول DEWATS

در سیستم تصفیه فاضلاب غیر متمرکز با دیواتس مقدار COD و BOD که دو مشخصه اساسی میزان آلودگی فاضلاب ها می باشد به شدت پائین آمده و آب تصفیه شده خروجی از سیستم مطابق شرایط و استانداردهای محیط زیستی قابلیت استفاده را پیدا می نماید.

BOD and COD reduction in different DEWATS modules

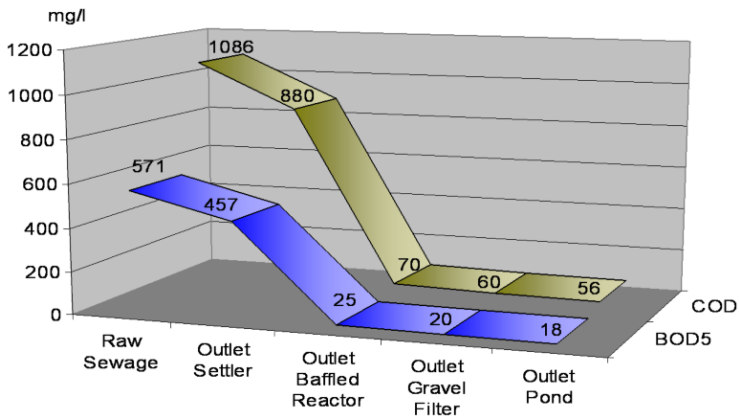

شکل (۱-۵) گراف تغییرات مقدار COD , BOD در سیستم دیواتس

کارکرد سیستم تصفیه فاضلاب غیر متمرکز نظر به شرایط اقلیمی افغانستان

- از جمله پارامترهای اقلیمی تأثیر درجه حرارت (Temperature) بالای کارکرد سیستم تصفیه فاضلاب غیر متمرکز بیشتر بوده که در محاسبات بخش های مختلف سیستم لحاظ می گردد.
- با افزایش هر ۱۰ درجه سانتی گراد درجه حرارت، فعالیت های باکتری ها ۲ برابر می شود. این عمل تا درجه حرارت ۴۰ درجه سانتی گراد ادامه دارد.

Temperature

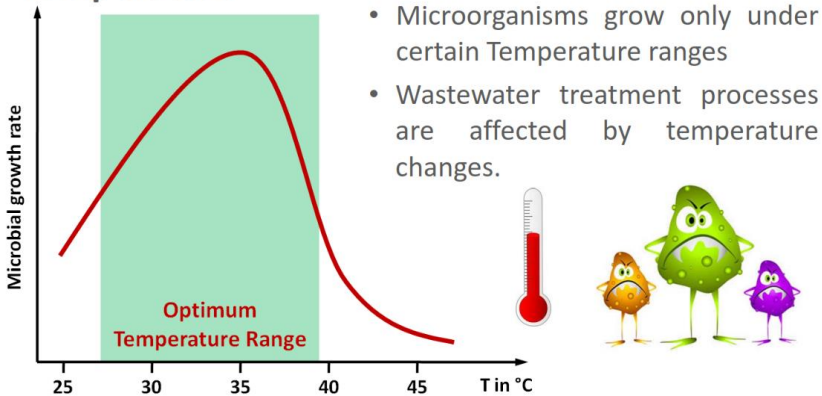

شکل (۶-۱) تأثیرات درجه حرارت بر رشد باکتری در تصفیه فاضلاب ها

گزینه های استفاده دوباره از فاضلاب و حفاظت منابع

در نتیجه تطبیق سیستم تصفیه فاضلاب غیر متمرکز، محصولات آن آب تصفیه شده، گازات و لجن تولید شده می باشد که از آب تولید شده می توان نظر به لزوم دید در آبیاری ساحات سبز، باغداری و حتی در فلش تانک های کمود ها استفاده نمود؛ البته در این قسمت مسایل احتمال بروز امراض در صورت تماس مستقیم با فاضلاب تصفیه شده مذکور وجود دارد که موضوع ایمنی کارگران در خور اهمیت می باشد.

از گازات تولید شده در جریان پروسه می توان در بخش های مختلف حرارتی داخل تعمیرات چون گرمایش، نور گیری وغیره استفاده نمود که در ترکیب گاز بدست آمده حدود ۶۰ فیصد میتان وجود داشته که قابلیت اشتعال خوب را دارا می باشد.

از لجن باقیمانده می توان در بخش های تولید کود کیمیاوی که حاوی مقدار مناسب مواد مغذی و عناصر مفیده می باشد استفاده کرد.

نتیجه گیری

- اهداف عمومی تصفیه فاضلاب ها را حفاظت محیط زیست، صحت عامه و استفاده دوباره از فاضلاب های تصفیه شده در موارد چون آبیاری، تولید کود کیمیایی و انرژی گاز تشکیل می دهد.
- سیستم های تصفیه فاضلاب غیر متمرکز (DEWATS) نسبت به سیستم تصفیه فاضلاب متمرکز از قابلیت انعطاف پذیری بیشتر برخوردار بوده و با هزینه کمتر نظر به شرایط محلی و توپوگرافی ساحه اعمار شده می تواند.
- بخش های مختلف DEWATS که به ترتیب ST, ABR, AF, PGF می باشند می توانند نظر به شرایط مختلف اقلیمی و انتخاب مودیول مناسب، فاضلاب ها را الی ۹۵% تصفیه نمایند.
- با افزایش درجه حرارت، فعالیت باکتریها الی درجه معین حرارت افزایش یافته بنا در مناطق با اقلیم گرم تر مؤثریت سیستم بیشتر می باشد.

پیشنهادات

- طوری که معلوم می شود مزایای سیستم تصفیه فاضلاب غیرمتمرکز نسبت به سیستم متمرکز با توجه به محدودیت های مالی، توپوگرافی ساحه، انکشاف سیستم آبرسانی و... بیشتر بوده، بنا بهتر است در ولایات مختلف مخصوصا کابل از این سیستم در تصفیه فاضلاب ها استفاده شود.
- سرمایه گذاری های سکتور دولتی و خصوصی بالای تکنالوژی های پیشرفته تصفیه فاضلاب جهت حصول کود کیمیایی، بیوگازها و استفاده آب تصفیه شده در بخش های مختلف زراعت بخاطر صحت عامه و حفاظت محیط زیست بیشتر گردد.
- از اینکه نفوس به شکل بی روبه رو به افزایش است و قلت منابع آب شیرین روز به روز افزایش می یابد بنا توسط ارگان های محیط زیست کشور در کابل و ولایات جهت جلوگیری از دفع غیر بهداشتی فاضلاب ها نظارت و اقدامات اساسی صورت گیرد.

References

١. Zaini Ujang, Mogens Henze (2013), Municipal wastewater management in developing countries.
٢. Bernd Gutterer, (2009), DEWATS and Sanitation in Developing Countries.
٣. ADB (Asian Development Bank), "Water in Asian Cities. Utility Profile." Manila, 2006.
٤. Alaerts, G.J., Veenstra, S., Bentvelsen, M., van Duijl, L.A. at al., "Feasibility of Anaerobic Sewage Treatment in Sanitation Strategies in Developing Countries" IHE Report Series 20, International Institute for Hydraulic and Environmental Engineering, Delft, 1990
٥. Allen, Adriana, Julio Davila, and Pascale Hoffman. "Governance of Water and Sanitation Services for the Peri-Urban Poor: A Framework for Understanding and Action in Metropolitan Regions." University College London, Development Planning Unit, London, 2006.
٦. Garg, S. K., "Sewage Disposal and Air Pollution Engineering", 9th revised edit., Khanna Publishers, New Delhi, 1994 .



پوهنتون دعوت

کثرت گرایی دینی از دیدگاه اسلام

پوهنوال سید ابوبکر هاشمی

عضو کدر علمی پوهنخی شرعیات پوهنتون کابل

چکیده

تحقیق حاضر تحت عنوان کثرت گرایی دینی مشتمل بر موضوعاتی از قبیل مقدمه، تعریف کثرت گرایی، خاستگاه نظری آن، نظریه نجات، انحصارگرایی، شمول گرایی، کثرت گرایی دینی، عوامل ایجاد کثرت گرایی دینی، مبانی کثرت گرایی دینی و رد آن، رد برکثرت گرایی دینی، رد کثرت گرایی دینی از دیدگاه اسلام، نتیجه و فهرست مأخذ است.

مقدمه

الحمد لله رب العالمین والعاقبة للمتقین والصلاة والسلام علی أشرف الأنبیاء والمرسلین و علی آله و صحبه أجمعین أما بعد:

الله جل شانہ در قرآن کریم می فرماید: *إن الدین عند الله الإسلام* (۱: آل عمران/۱۹) ترجمه: بیگمان دین (حق و پسندیده) در پیشگاه خدا اسلام (یعنی خالصانه تسلیم فرمان الله شدن) است و در آیت دیگر می فرماید: *(ومن یتغ غیر الإسلام دینا فلن یقبل منه وهو فی الآخرة من الخاسرین* (۱: آل عمران/۸۵) ترجمه: و کسی که دین غیر از اسلام اختیار کند، از او پذیرفته نمی شود، و او در آخرت از زمره زیانکاران خواهد بود.

أفغیر دین الله یتغون وله أسلم من فی السماوات والأرض طوعا وکرها وإلیه یرجعون (۱: آل عمران/۸۳)

ترجمه: آیا جز دین خدا را می جویند (که اسلام است) ؟ ولی آنان که در آسمان ها و زمین اند از روی اختیار یا از روی اجبار در برابر او تسلیم اند و به سوی او بازگردانده می شوند.

موضوع کثرت‌گرایی دینی یکی از موضوعات داغ عصر حاضر است که در اروپا ایجاد شد و از آنجا در عالم اسلامی به پیمان‌ه وسیع منتشر شد، بعضی از مسلمانان عرب و غیر عرب از جمله ایرانی‌ها به آن‌گرایش پیدا کردند و از ایران به افغانستان راه پیدا کرده و برخی از افغانها کتاب‌هایی س‌روش را مطالعه کرده و از آن متأثر شده‌اند.

در این تحقیق می‌خواهم که کثرت‌گرایی را تعریف نموده، ریشه و پس‌منظر و مبانی آن را بیان نمایم و بعد از آن نظر اسلام را در مورد آن بیان کنم و هدفم از بیان این نظریه در تحقیق حاضر بیان خطر این مفکوره برای مسلمانان، اسلام و رد این نظریه در پرتو قرآن و حدیث است.

تعریف کثرت‌گرایی دینی

منظور از کثرت‌گرایی دینی این است که حقانیت در دینی خاصی منحصر نیست بلکه همه ادیان اعم از آسمانی و زمینی توحیدی و شرکی و حتی مکاتب غیر دینی و الحادی همچون کمونیزم را در بر می‌گیرد، منادیان پلورالیزم دینی می‌گویند همه ادیان حق است بر صراط مستقیم گام می‌بردارند و هر کدام راهی معتبر و نردبانی استوار به سوی آسمان معنی هستند و پیروان صادق‌شان را به هدف می‌رسانند تنها یک راه و شیوه نجات وجود ندارد، بلکه راه‌هایی متعدد و متکثری در این زمینه وجود دارند لهذا ترجیح یک دین بر دین دیگری نوعی تحکم و تحجر و تعصب به حساب می‌رود. (۲: ۳۸۳-۳۸۴).

خاستگاه پلورالیزم:

خاستگاه نظری پلورالیزم دینی جهان مسیحی است که در دهه‌هایی اخیر قرن بیست توسط جان هیک طرح و ترویج شده است. (۲۰: ۷)

نظریه نجات:

در مورد نظریه نجات سه مدرسه وجود دارد:

۱- مذهب انحصار‌گرا: Exclusivism

این مذهب ادعا دارد که یک مذهب از حقانیت کامل برخوردار است اما سایر ادیان از نصیبی کوچکی از حقانیت برخوردار اند، سعادت و دخول جنت و نجات از عذاب جهنم فقط نصیب دینی می‌شود که از حقانیت کامل برخوردار است. ادیانی مثل اسلام، یهودیت و مسیحیت حقانیت را منحصر در دین خود میدانند و اکثر مسیحیت این مسئله را از مسلمات عقیده خود میدانند و کلیسا در اعلان فلورانس (۱۴۳۵-۱۴۳۸) به صراحت اعلان کرد که هیچ امکان ندارد برای یک فردی تابع کلیسا نباشد که از حیات ابدی در جنت برخوردار شود و در جهنم معذب می‌شود مگر

اینکه به کلیسا ملتحق شود. آنها دین مسیحیت را حق دانسته و تنها رستگاری را در گرو تبعیت این دین می دانند. (۴: ۹۳-۹۴) و این توجیه در عصر حاضر ضعیف شده و اکثر مسیحیون به نجات اتباع ادیان دیگر معتقد هستند.

مسلمان ها به این نظر هستند که اسلام کامل ترین ادیان است، از حقانیت مطلق و نجات برخوردار است و به ادیان سماوی دیگر قبل از آن اعتراف می نمایند و اعلان می کند که ادیان سماوی قبلی مورد تحریف و تغییر واقع شده اند و قرآن کریم معجزه همیشگی و خالد دلیل بر این مدعا است و اعلان می کنند کسیکه در مورد قرآن شک می کنند یک سورتی کوچکی بمثل آن بیاورد (وإن كنتم فی ریب مما نزلنا علی عبدنا فأتوا بسورة من مثله وادعوا شهداءكم من دون الله إن كنتم صادقين)(۱: بقره/۲۳) ترجمه اگر درباره آنچه بر بنده خود نازل کرده ایم، دچار شك و دو دلی هستید، سوره ای همانند آن را بسازید (و ارائه دهید) و گواهان خود را بجز خدا (که بر صدق قرآن گواهی میدهد) فراخوانید (تا بر صدق چیزی که آورده اید و همسان قرآنش میدانید، شهادت دهند) اگر راستگو و درستکارید و در آیت دیگر قرآن کریم مردم را به صراحت دعوت می کند که در قرآن کریم فکر و تعمق نمایند. (أفلا يتدبرون القرآن ولو كان من عند غیر الله لوجدوا فيه اختلافًا كثيرًا) (ترجمه: آیا (این منافقان) درباره قرآن نمی اندیشند) و معانی و مفاهیم آن را بررسی و واریسی نمی کنند تا به وجوب طاعت خدا و پیروی امر تو پی ببرند و بدانند که این کتاب به سبب ائتلاف معانی و احکامی که در بر دارد و این که بخشی از آن مؤید بخش دیگری است، از سوی خدا نازل شده است ؟) و اگر از سوی غیر خدا آمده می بود در آن تناقضات و اختلافات فراوانی پیدا می کردند. (۱: النساء/۸۲) و در جای دیگر می فرماید: (فإن آمنوا بمثل ما آمنتم به فقد اهدوا وإن تولوا فإنما هم فی شقاق فسیکفیکم الله وهو السميع العليم) (۱: بقره/۱۳۷) ترجمه: اگر آنان ایمان بیاورند، همچنان که شما ایمان آورده اید، و بدان چیزهایی که شما ایمان دارید، ایشان نیز ایمان داشته باشند، بی گمان (به راه درست خدائی) رهنمود گشته اند، و اگر پشت کنند (و از حقیقت سرپیچی نمایند و دوباره به رسوم و آداب موروثی چنگ زنند) پس راه اختلاف و دشمنان را (با شما) در پیش گرفته اند ، و خدا تو را بسنده خواهد بود و او تو را از (اذیت و آزار و نیرنگ و دسیسه های) ایشان نجات خواهد داد ، و او شنوا و بینا است (و گفتار ایشان را میشنود و کردار آنان را میبیند) .

شاید هر دین از ادیان متنوع حق را منحصر به دین خود بداند پس انسان باید در این ظروف در مورد دلایل ادیان تفحص نماید و آنرا ارزیابی نماید و دلایل قوی را انتخاب نماید: خداوند می فرماید: والذین اجتنبوا الطاغوت أن یعبدها وأنابوا إلی الله لهم البشری فبشر عباد الذین

یستمعون القول فیتبعون أحسنه أولئك الذین (۱: الزمر/ ۱۷-۱۸). هداهم الله وأولئك هم أولو الألباب (۱: الزمر/ ۱۷-۱۸). ترجمه: کسانی که از عبادت طاغوت دوری می‌گزینند، و (با توبه و استغفار) به سوی خدا باز می‌گردند، ایشان را بشارت باد (به اجر و پاداش عظیم خداوندی). مژده بده به بندگانم. آن کسانی که به همه سخنان گوش فرا می‌دهند و از نیکوترین و زیباترین آنها پیروی می‌کنند، آنان کسانی اند که خدا برای آنان هدایت ارزانی فرمود، و ایشان واقعا خردمندند. «القول»: مراد هر گونه سخن و گفتاری است. چرا که این آیه بیانگر آزاد اندیشی مسلمانان و انتخاب گری ایشان در مسائل مختلف است، به مؤمنان اجازه می‌دهد سخنان دیگران را مطالعه و بررسی کنند و اهل تحقیق باشند.

و در آیت دیگر می‌فرماید: (وقالوا لن یدخل الجنة إلا من كان هودا أو نصاری تلك أمانیهم قل هاتوا برهانکم إن کنتم صادقین) (۱: بقره/ ۱۱۱) ترجمه: و گویند جز کسی که یهودی یا مسیحی باشد هرگز (کس دیگری) به بهشت در نمی‌آید، این آرزو و دلخوشی های ایشان است (و جز مشتی یاهو و سخنان ناروا نمی‌باشد). بگو اگر راست می‌گوئید دلیل خویش را بیاورید.

۲- اتجاه یا نظریه شمولیت:

مراد از اتجاه شمولی این است که یک دین بعینه حق است و نجات شامل اتباع آن است مگر به خلاف اتجاه انحصار گران نجات منحصر به دین حق نیست بلکه اتباع ادیان دیگر امکان دارد که اهل نجات و سعادت ابدی در جنت باشند. این طرز تفکر در عالم مسیحی بمیان آمد زیرا مثال هایی آن هم از مسیحیت گرفته شده است. مطابق نظریه شمولیت دین مسیحی از حقانیت و نجات برخوردار است مگر اشخاصیکه حتی اسم عیسی پسر مریم، مرگش، قربانیش و حکومت اش را نه شنیده اند از سعادت ابدی برخوردار هستند کارل راتر، لاهوتی کاتولیکی مشهور، آنها را مسیحیان مجهول مینامد. (۱۲: ۶۸)

شمول گرایی معتقد است که حقانیت دینی، نجات و رستگاری از آن دین خاص است اما رستگاری و نجات به واسطه آن دین اصیل به ادیان دیگر قابل سرایت است بنابر این در نظریه شمول گرایی حقانیت دین انحصاری است هیچ گونه تسری و تعمیمی ندارد، اما نجات و رستگاری به جهت لطف و عنایت الهی تسری و تعمیم یافته و اتباع سایر ادیان را نیز شامل است. (۶: ۶۸)

آتهایی که به صورت ظاهری و رسمی به سنت دینی مسیحیت تعلق ندارند اما آگاهانه یا نا آگاهانه، در جستجوی حکم و اراده الهی هستند می‌توان به اصطلاح به عنوان اعضای افتخاری مسیحیت محسوب دانست و این می‌تواند در حالی باشد که آنها اصلا خدا را مسیح نمی‌دانند و یا در

صورتی باشد که آنان بر غیر مسیحی بودن خویش و اینکه مثلا مسلمان و یهودی هندو و باهر دینی دیگری هستند اصرار میورزند». (۱۲: ۶۸)

در رد این نظریه این پرسش می تواند مطرح شود که افراد می توانند بدون دانش و علم و اطلاع از دین مسیحیت رستگار شوند چه لزومی دارد که آنها را مسیحیان گمنام و ناشناس بخوانیم، چرا سعی کنیم که دین آنها را تغییر دهیم؟ چرا نباید آنها را تشویق و ترغیب کنیم که همچنان بر اساس دانسته هایی خویش و در زندگی خود تحولی بیافزایند؟.

سوالی دیگری مطرح می شود که در این جهان ادیان متعددی وجود دارد که هر یک خود را دین مطلق و برحق میدانند و تئوری شمول گرایی در مورد هر یک آنها قابل طرح است، در این صورت چگونه می توان فهمید که ادعای کدام یک از آنها حق است، تا همان معیار نجات و رستگاری به شمار آید؟

۳- کثرت گرایی دینی:

منظور از کثرت گرایی دینی این است که حقانیت در دینی خاصی منحصر نبوده بلکه همه ادیان اعم از آسمانی و زمینی توحیدی و شرکی و حتی مکاتب غیر دینی و الحادی همچون کمونیزم را در بر می گیرد و منادیان پلورالیزم دینی می گویند همه ادیان حق بوده، در صراط هایی مستقیم گام می بردارند و هر کدام راه معتبر و نردبانی استواری به سوی آسمان معنی هستند و پیروان صادق شان را به هدف می رسانند، تنها یک شیوه ای نجات و رستگاری وجود ندارد بلکه راه هایی متعدد و متکثری در این زمینه وجود دارد، لهذا ترجیح یک دین بر دین دیگری نوعی تحکم و تجر و تعصب به حساب می رود. (۲: ۳۸۳-۳۸۴)

از تعریف فوق می توان دو مطلب را استنباط کرد:

- اول اینکه حقانیت مربوط منحصر به دین خاصی نیست و راه مستقیم یکی نیست بلکه راه هایی مستقیمی متعددی وجود دارد که پیروان صادق شان را به هدف برساند.
- دوم اینکه راه ها و شیوه هایی متکثری نجات و رستگاری وجود دارد و هر دین می تواند که سبب نجات پیروان اش شود.

عوامل ایجاد کثرت گرایی دینی

- ۱- جنگ ها و خونریزی های مذهبی میان پیروان ادیان مختلف سبب شد که مسیحیان این نظریه را به جهان تقدیم نمایند تا از تکرار رویداد هایی شوم گذشته در میان

- پیروان ادیان جهان جلوگیری کنند، این امر یکی از مهمترین انگیزه‌های پیدایش کثرت‌گرایی دینی مسیحی است. (۱۱: ۱۰)
- ۲- هدف از نظریه کثرت‌گرایی دینی بیرون کردن بشر از دایره کشمکش و خشونت‌های دینی که دامن‌گیر عالم به انواع و انواع مختلف شده است. (۵: ۱۱)
- ۳- پخش و نشر مطالعه ادیان در جامعه مسیحی و تأکید بر اینکه وجوه اشتراک فراوان میان مسیحیت و اسلام و سایر ادیان دیگر وجود دارد.
- ۴- همزیستی صلح‌آمیز میان پیروان ادیان مختلف بدون در نظر داشت اختلافات مذهبی. (۱۳: ۲۶۰)
- ۵- مبانی کثرت‌گرایی دینی و رد آن؛ کثرت‌گرایی دینی، دارای مبانی زیادی است که ما در اینجا به سه مبنای آن اکتفاء می‌کنیم.

دوری حقیقت از دسترس عقل

یکی از مبادی پلورالیسم اینست که جهان واقع - خواه دین باشد یا فلسفه یا طبیعت بسی پیچیده تر از آن است که احکام عقلی ساده در باره آن بتوان مطرح کرد و به یک طرح به گونه‌ی دل بست زیرا بیشتر یقین‌هایی ادمیان ظنی نیست، نه به این معنی که آدمی هیچگاه به واقعیت نمی‌رسد بلکه به این معنی که رسیدن به واقعیت علامت مشخص ندارد، بنابر این به راحتی نمی‌توان ادعا کرد که چه چیز حق است و چه چیز حق نیست. (۸: ۵) در رد این مبدأ در قرآن کریم آیات زیادی آمده که ما در اینجا به چند آیت بسنده می‌کنیم قرآن برای ما تأکید می‌کند که از هدفی پیروی نمائیم که به آن علم و آگاهی قطعی داشته باشیم و از رفتن در راه مشکوک و مظنون بپرهیزیم: (ولا تقف ما لیس لك به علم إن السمع والبصر والفؤاد كل أولئک كان عنه مسؤولا) (ارساء/۳۶). ترجمه: از چیزی دنباله روی مکن که از آن نا آگاهی، بی‌گمان (انسان در برابر کارهای که) چشم، گوش و دل همه (و سایر اعضا دیگر انجام می‌دهند) مورد پرس و جوی از آن قرار می‌گیرد.

« لا تقف »: دنباله‌روی مکن. از ماده (قفو) به معنی دنباله‌روی؛ یعنی انسان باید گفتار و کردار اش از روی علم و یقین باشد؛ نه از روی ظن، گمان، حدس و تخمین. ظن و گمان از دیدگاه قرآن کریم در مسایل اعتقادی خالی از ارزش و اعتبار است و بی‌دینی است خداوند می‌فرماید: وما يتبع أكثرهم إلا ظنا إن الظن لا یغنی عن الحق شیئا إن الله علیم بما یفعلون (۱: یونس/۳۶).

بیشتر مشرکان (در معتقدات خود) جز از شك و گمان پیروی نمی کنند (و جز به دنبال اوهام و خرافات نمی روند) . شك و گمان هم اصلا انسان را از حق و حقیقت بی نیاز نمی سازد (و ظن جای یقین را پر نمی کند و سودمند نمی افتد) . بی گمان خداوند آگاه از چیزهایی است که انجام می دهند . « و ما يتبع أكثرهم » مراد این است که بیشتر کافران، نادان و خرافی هستند و تحت تأثیر پندارهای غلط، بت ها را می پرستند، ولی گروه کمی هم رهبران سیاه دل و آگاهی هستند و بت پرستی را به خاطر منافع خود و فریب دیگران پیشه می کنند . « ظنا » : گمان بسیار ضعیف .

شمولیت لطف و هدایت الهی

در این مورد کثرت گرایان می گویند که رحمت عام و هدایت گری الله جل جلاله مقتضی آن است که هدایت و نجات شامل همه یا اقلا بیشتر بنی آدم باشد جان هیک می نویسد: « می توان قبول کرد که خدای مهربان انسان را برای تشکیل نظام اساسی خود آزاد گذاشته است ولی آیا می توان فرض کرد، پدر آسمانی که همه انسان ها را با محبت بی نهایت و یکسان دوست دارد، دستور داده باشد فقط کسانی که چانس به دنیا آمدن در بخش خاص از جهان را دارا هستند، فرصت نجات داشته باشند؟. (۱۱ : ۷۴)

در پاسخ باید گفت که لازمه صفت هادی بودن خداوند، هدایت بالفعل همه انسان ها نیست، اگر چنین باشد باید لازم صفات رازق بودن و شافی بودن او هم این باشد که همه انسان ها بلکه همه زنده جان ها بالفعل سیر و تندرست باشند، گرسنه و بیماری در روی زمینی وجود نداشته باشد، در حالی که چنین نیست بلکه حقیقت این است که هدایت خداوند دو گونه است یکی هدایت تشریحی که به معنای نشان دادن راه هدایت است، دوم هدایت تکوینی که به معنی فراهم ساختن مقدمات برای رسیدن به مطلوب است. هدایت تشریحی از طریق ارسال رسل و انزال کتب به وجه احسن صورت گرفته است، اما هدایت تکوینی خداوند تنها شامل کسانی می گردد که شایستگی و آماده گی آن را داشته باشند و آنها افرادی اند که وقتی پیام خدا به آنها می رسد با اختیار خویش آنرا پذیرفته و در راه هدایت روان می شوند اما افرادی که علیرغم دریافت پیام الهی از هدایت رو می گردانند این شایستگی را از دست می دهند چنانچه قرآن تصریح می کند که (والله لا یهدی القوم الظالمین) (۱: بقره/ ۲۵۸) . ترجمه: خداوند گروه ستمگاران را هدایت نمی کند، و خداوند همچنان در سوره توبه می فرماید : (والله لا یهدی القوم الظالمین) (۱: توبه/ ۱۰۹) ترجمه: خداوند گروه فاسقان را هدایت نمی کند و همچنان می فرماید (ان الله لا یهدی القوم الکافرین) قطعاً خداوند گروه کافران را هدایت نمی کند.

به تعبیر دیگر هدایت تکوینی پروردگار مشروط است به قابلیت محل، بنابراین کافر و مشرک و گمراه بودن اکثریت عالم با هادی بودن خداوند منافاتی ندارد. زیرا که آنها به اختیار خویش از راه هدایت منحرف شده اند به گفته شیخ سعدی؛ باران که در لطافت طبع اش خلاف نیست، در باغ راله روید و در شوره بوم خس. (۲: ۳۹۵)

صامت بودن متون دینی و تکثر فهم آن

سروش یکی از پلورالیست هایی ایرانی در کتاب اش صراط هایی مستقیم می نوسد: فهم ما از متون دینی بالضروره متنوع و متکثر است و این تنوع و تکثر قابل تحویل شدن به فهم واحد نیست دلیل اش این است که متن شریعت صامت (گنگ) می باشد. (۹: ۲-۳)

« آدمیان هم در مواجهه با کتاب هایی منزله و هم در مواجهه با امر متعالی محتاج تفسیر اند و از متن صامت یا تجربه خام باید پرده برداری کنند و آنها را به صدا در آورند و این پرده برداری و اکتشاف یک شکل و شیوه ندارد و بی هیچ تکلیفی متنوع و متکثر می شود و همین است، سر تولد و حجیت پلورالیسم درون دینی و بیرون دینی» (۹: ۲)

ما صامت بودن متن شریعت و نیازمند بودن فهم آن به عوامل بیرونی را نمی پذیریم زیرا خداوند عالم و حکیم و قادر مطلق است و متن شریعت که از علم مطلق و لایزال الهی صادر شده گویا و ناطق مطلق بوده و از عالی ترین روش بیان، فصاحت و وضاحت برخوردار می باشد، متن شریعت را صامت گفتن معنایش نعوذ بالله یا از بیان مراد و اهداف خویش عاجز بوده یا اینکه به شیوه هایی بیان و فنون سخن و زبان علم نداشته و یا اینکه قدرت علم داشته اما عمدا از کلمات پیچیده، مبهم، جملات گنگ و گمراه کننده استفاده کرده تا مخاطبین هیچگاه منظور اش را نفهمند و برای همیشه در گمراهی و ضلالت باقی بمانند؛ در حالی که خداوند قرآن را کتاب هدایت، نور و گویای حق و حقیقت معرفی نموده می فرماید: (إن هذا القرآن یهدی للتی هی أقوم و بیشر المؤمنین الذین یعملون الصالحات أن لهم أجرا کبیرا) (۱: اسراء/۹) ترجمه: این قرآن (مردمان را) به راهی رهنمود می کند که مستقیم ترین راه ها (برای رسیدن به سعادت دنیا و آخرت) است، و به مؤمنان که (برابر دستورات آن) کارهای شایسته و پسندیده می کنند، مژده می دهد که برای آنان (در سرای دیگر) پاداش بزرگی (به نام بهشت) است، و نیز می فرماید (هذا کتابنا ینطق علیکم بالحق إنا كنا نستنسخ ما کنتم تعملون) (۱: جائیه/۲۹) ترجمه: این (نامه اعمال که دریافت می دارید) کتاب ما است و اعمال شما را صادقانه بازگو می کند، ما (از فرشتگان خود) خواسته بودیم که تمام کارهایی را یادداشت کنند و بنویسند که شما در دنیا انجام می دادید. (۲: ۳۸۹-۳۹۰)

رد بر نظریه کثرت گرایی دینی

اجتماع نقیضین: ادیان موجود در عالم از آموزه هایی برخوردار هستند که با یکدیگر در تضاد و تناقض هستند و ادعای حقانیت تمام ادیان مستلزم اجتماع نقیضین است که امر محال است مثلا اسلام بر توحید تأکید می کند در حالیکه مسیحیت به عقیده تثلیث گرایش دارد و مشرکین به خدایان متعددی معتقد هستند پس چطور این سخن حق شده می تواند، بگویم که خدا هم یکی است و هم سه تا و هم بیشتر از آن و این غیر ممکن است.

ایجاد و شکاکیت: پلورالیزم از یک طرف معتقد به حقانیت همه ادیان است، از طرف دیگر ادیان یکدیگر را گمراه و ناحق میداند، پس نتیجه این تناقض و تعارض انداختن بشر در ورطه شکاکیت و سرگردانی در مورد دین حق است.

یک دین، دین دیگر را جزا یا کلا باطل می داند بنابر این از حقانیت هر دین بطلان دین دیگر لازم می آید، لذا گفته می توانیم پلورالیزم دینی علیه خود حکم می کند.

رد کثرت گرایی از دیدگاه اسلام

کثرت گرایی دینی از دیدگاه اسلام مردود و مرفوض است زیرا اسلام دارای دلایل واضح و صریح برحقانیت و کمال است که عقلا نیز قابل قبول است و هیچ امکان ندارد آنرا با ادیان دیگر مساوی خواند و استدلال به حقانیت جمیع ادیان غیر صحیح و غیر منطقی است. از دلایل حقانیت اسلام داشتن احکام و تشریعات و انسجام تعالیم اسلامی با یکدیگر، ثقه بودن نصوص اسلامی و صحت اسناد آن، عدم تحریف و تغییر قرآن کریم، چلنج و اعجاز آن، شمولیت احکام آن، و نقطه ای که بسیار در این بحث قابل اهمیت است مسئله خاتمیت دین اسلام و تأخر زمان آن نسبت به ادیان سابقه دلیل بزرگی بر ناسخ بودن آن نسبت به ادیان پیشین است.

آیات قرآن کریم به صراحت دلالت بر منحصر بودن حقانیت به دین اسلام و رد پلورالیزم می کند، خداوند در قرآن کریم می فرماید: *إِنَّ الدِّينَ عِنْدَ اللَّهِ الْإِسْلَامُ* (۱: آل عمران/۱۹) ترجمه: بی گمان دین (حق و پسندیده) در پیشگاه خدا، اسلام (یعنی خالصانه تسلیم فرمان الله شدن) است و در جای دیگر می فرماید که غیر از دین اسلام دیگر ادیان قابل قبول نیست؛ *(وَمَنْ يَبْتَغِ غَيْرَ الْإِسْلَامِ دِينًا فَلَنْ يُقْبَلَ مِنْهُ وَهُوَ فِي الْآخِرَةِ مِنَ الْخَاسِرِينَ)* (۱: آل عمران/۸۵) ترجمه: و کسی که غیر از آئین و شریعت) اسلام، آئینی برگزیند، از او پذیرفته نمی شود، و او در آخرت از زمره ی زیانکاران خواهد بود و در آیت دیگر خداوند، یگانه دین مقبول و مطابق رضای الهی دین اسلام را معرفی کرده است:

(الیوم أکملت لکم دینکم وأتممت علیکم نعمتی ورضیت لکم الإسلام دینا) (۱: مائده/۳). ترجمه: امروز (احکام) دین شما را برای تان کامل کردم و(با عزت بخشیدن به شما و استوار داشتن گام های تان) نعمت خود را بر شما تکمیل نمودم و اسلام را به عنوان آئین خدا پسند برای شما برگزید. در آیت دیگر الله جل جلاله حقانیت و غلبه را منحصر به اسلام دانسته خداوند می فرماید: (هو الذی أرسل رسوله بالهدی و دین الحق لیظهره علی الدین کله ولو کره المشرکون) (۱: ص/۹) ترجمه : خدا است که پیغمبر خود را همراه با هدایت و رهنمود (آسمانی) و آئین راستین (اسلام) فرستاده است تا این آئین را بر همه آئین های دیگر چیره گرداند، هرچند مشرکان دوست نداشته باشند.

خلاصه اینکه اسلام در مسئله حقانیت ادیان به انحصار گرایی معتقد است و فقط یک دین را حق میدانند که آنها دین خداوند که بر حضرت محمد صلی الله علیه وسلم برای هدایت بشریت نازل گردیده است و در این مورد احادیث رسول الله صلی الله علیه وسلم آمده (عن ابي هريرة، عن رسول الله صلی الله علیه وسلم أنه قال: «والذی نفس محمد بیده، لا یسمع بی أحد من هذه الأمة یهودی، ولا نصرانی، ثم یموت ولم یؤمن بالذی أرسلت به، إلا کان من أصحاب النار» (۱۰: ج ۱ ص ۱۳۴) ترجمه : قسم به ذاتی که جانم در اختیار اوست، هر فردی از این امت چه یهودی و چه نصرانی که خبر رسالت مرا دریافت کند و بدون ایمان بمیرد وارد جهنم می شود.

عن ابن عمر، أن رسول الله صلی الله علیه وسلم قال: «أمرت أن أقاتل الناس حتی یشهدوا أن لا إله إلا الله، وأن محمدا رسول الله، ویقیموا الصلاة، ویؤتوا الزکاة، فإذا فعلوا ذلك عصموا منی دماءهم وأموالهم إلا بحق الإسلام، وحسابهم علی الله» (۳: ج ۱ ص ۱۴) ترجمه: من مأمور گشته ام با مردم مبارزه و پیکار نمایم تا اینکه شهادت دهند که فریاد رس و فرمانروایی جز خداوند تبارک و تعالی نیست و من فرستاده و پیامبر خدا هستم و اینکه نماز را اقامه نمایند و زکات را بپردازند، وقتی که چنین کردند، خون و اموال آنان از جانب من مصون و محفوظ است، مگر بر طبق مجوز حقی که اسلام بدان فرمان داده باشد و حساب و کتاب آنان با خداست.

اما این نظریه به این معنی نیست که اسلام به موجودیت ادیان دیگر در جامعه اسلامی اعتراف نمی کند و خود را به زور بر دیگران تحمیل می کند، اسلام وجود سایر ادیان را تحمل می کند و پیروان خود را توصیه می کند که با اهل ادیان دیگر زندگی مسالمت آمیز نمایند و حقوق آنها را رعایت نمایند، اسلام پلورالیزم اجتماعی را قبول دارد اما پلورالیزم دینی را به شدت رد می کند خداوند در قرآن الکریم می فرماید : (لا ینهاکم الله عن الذین لم یقاتلوکم فی الدین ولم ینخرجنکم من دیارکم أن تبرهؤم وتقسطوا لیهیم إن الله یحب المقسطین) (۱: ممتحنه/۸) ترجمه: خداوند

شما را باز نمی‌دارد از این که نیکی و بخشش بکنید به کسانی که به سبب دین با شما ن جنگیده اند، از شهر و دیار تان شما را بیرون نرانده اند، خداوند نیکو کاران را دوست می‌دارد.

نتیجه گیری

بعد از بحث و پژوهش در موضوع کثرت گرای دینی به نتایج ذیل میرسیم:

- کثرت گرای دینی تمام ادیان را حق می‌داند و می‌گوید حق منحصر به یک دین نیست و اهل ادیان مختلف از نجات و رستگاری برخوردار است و این نظر مستلزم اجتماع نقیضین می‌شود که محال است، حق و باطل با هم جمع شوند.
- در مورد نجات سه نظریه وجود دارد: ۱- انحصار گرای ۲- شمول گرای ۳- کثرت گرای
- برخی از مبانی کثرت گرای عبارت اند از ۱- دوری حقیقت از دسترس عقل. ۲- شمولیت لطف و هدایت الهی. ۳- صامت بودن متون دینی و تکثر فهم آن که این مبانی به اساس آیات قرآن کریم رد گردید.
- پلورالیزم مستلزم اجتماع نقیضین می‌شود که اجتماع نقیضین محال است و همچنان باعث ایجاد شکاکیت در مورد دین حق است و پلورالیزم علیه خود حکم می‌کند.
- کثرت گرای به اساس استدلال آیات قرآن کریم و احادیث نبوی مردود شمرده شد.
- وجود تعدد ادیان در جامعه اسلامی دلالت به تسامح اسلام می‌کند و اسلام به وجود ادیان در جامعه اسلامی اعتراف می‌کند و طبق اصول و قواعد با آنها از در احسان، تکافل اجتماعی و نیکی کار می‌گیرد.

مأخذ

- ۱- قرآن کریم
- ۲- اشرفی، سیداحمد. (۱۳۸۹). جستارهایی در دین شناسی تطبیقی (ط ۱)، مطبعه مسلکی افغان، کابل.
- ۳- البخاری، محمد بن اسماعیل. (۵۱۴۲۲ هـ). صحیح البخاری، دارالطوق النجاة.
- ۴- پلننینگا، الوین. (۱۳۸۷). دفاع از انحصارگرای دینی، ترجمه: نرگس جواندل، قم، مؤسسه فرهنگی طه.
- ۵- التعددية الدينية في الإسلام. (۲۰۱۵). قراءة في صحيفة المدينة ملف بحثي صادر عن مؤسسة بلا حدود.



پوهنتون دعوت

ارزیابی کیفیت چای های سبز توری در شهر کابل

۱. پوهنوال بشیر احمد بشیر عضو کدر علمی پوهنځی فارمسی پوهنتون کابل

۲. پوهنمل نور الله مندیزی رئیس و استاد پوهنځی فارمسی پوهنتون دعوت

خلاصه

چای سبز از برگ های نبت (camellia sinensis) طی پروسه های مختلف تهیه می گردد که نظر به داشتن مواد انتی اکسیدانت و داشتن تأثیرات مسکن یک نوشابه جهان شمول بوده و به شیوه های مختلف استفاده می گردد.

این تحقیق بشکل (cross-sectional) در سال ۱۳۹۹ هـ ش انجام شده، و از چای های سبز وارداتی کشورهای چین، برازیل، ویتنام، اندونیزیا و سرلینکا بصورت تصادفی در حدود ۱۰۷ نمونه از مارکیت های مختلف شهر کابل جمع آوری گردید. در این تحقیق پارامترهای رطوبت، خاکستر، کافئین، ساقه، خلاصه آبی و معاینات میکروسکوپی با روش های معیاری مورد ارزیابی قرار گرفته است، ارزیابی نمونه های جمع آوری شده نشان می دهد که پارامترهای یک تعداد نمونه ها در مغایرت با پارامترهای معیاری قرار دارند، چای سبز با کیفیت بهتر از تاج برگ نبت جمع آوری می شود، به هراندازه که برگ نبت پیر شود کیفیت آن کمتر می شود.

در این تحقیق صرف یک نمونه از چای سبز حاوی تاج برگ می باشد و در انواع دیگر چای، هیچ تاج برگ دیده نشده که این امر خود در کاهش کیفیت نمونه ها تأثیر گذار است.

واژه های کلیدی: چای سبز، کافئین، تاج برگ، کتشین

مقدمه

چای یک نوشابه عطری بوده که معمولاً از ریختن آب جوش بالای برگ های چای (camellia sinensis) بدست می آید (۱). در تمام جهان نوشابه چای بیشترین مصرف را دارد که دارای ذائقه زنده و کرخت بوده و برای تمام مردم لذت بخش است، به احتمال زیاد چای در چین در زمان (Shang Dynasty) به نام نوشابه تداوی کننده بوجود آمد. چای در قرن ۱۶ توسط کشیش (Portuguese) و تاجران در چین معرفی شد. نوشیدن چای در قرن ۱۷ در برتانیای عام گردید و توسط برتانوی ها به هند انتقال شد (۲). چای به خاطر داشتن فواید مثبت صحتی مختلف به شکل افسانه بی ترویج گردید (۳).

از بنه مذکور سه برگ انجاسی آن جمع آوری می گردد، کلمه (cha) به معنی برگ جوان می باشد (۴). در تهیه چای سبز انزایم ها بوسیله حرارت دادن برگ های جمع آوری شده، غیرفعال گردیده و مرکبات فینولیک بدون آنکه معروض به تحمض شوند به حالت نورمال باقی می ماند. چای حاوی (۳/۵-۱/۵) فیصد کافئین می باشد، مقادیر جزئی تیوبرومین، تیوفلین و ژانتین را نیز دارد. مقدار مواد تانیک چای به (۲۰-۲۴) فیصد بالغ می گردد، مواد مذکور به صورت عموم مشتمل بر کاتشین ها و گالوتانیک اسید است که طی تخمر به مرکبات دایمیر تبدیل شده و موجب رنگ سرخ - طلایی و طعم خفیف کرخت چای می گردد، بر علاوه چای فلاونوئیدها، تیل مفرزد رنگ، ویتامین های K, B_2, B_1, C ، نیکوتینیک اسید و پانتوتونیک اسید را نیز دارد. هرگاه چای کیفیت پائین داشته باشد وقت زیاد و حرارت زیاد را، و اگر چای دارای کیفیت بهتر باشد وقت کم و حرارت کم را ضرورت دارد، اگر چای کیفیت پائین داشته باشد و حرارت زیاد داده شود در این صورت امکان رهایی تنن نیز میرود که خاصیت منقبض را بار میاورد (۵).

پیشینه موضوع

استفاده از چای به شکل افسانه ای در چین بیشتر از ۴۰۰۰ سال سابقه دارد، چای سبز در ابتداء در وقت امپراطوری Chen Nug 2737 BC مورد استفاده قرار گرفت. محل اصلی بوته چای جنوب غرب چین و مناطق همجوار آن (برما و ویتنام) است. کشت آن در وسط قرن چهارم توسط چینی ها آغاز شد. ارتفاع بوته چای از یک متر تجاوز نمی کند اما در حالت وحشی ۵-۱۰ متر بلند می رود (۶). در حال حاضر علاوه بر چین در جاپان، هند، سریلنکا، اندونزی، ایران، اذربایجان، ترکیه و سایر کشورهای جهان کشت می گردد چون نوع مذکور دارای روایتی های متعدد می باشد، بنا در زون های معین اقلیمی می رویند، چنانچه Var.bohea(L)D.C در جاپان، کوریای جنوبی و شرق

چین، *Var. assamica choisy* درآسام هند و *Var. viridis(L)D.C* و *Var. cantonensis choisy* در چین کشت می شوند. برگ های چای بعد از جمع آوری به بخار مواجه شده و تحت فشار قرار داده می شوند تا انزایم های آن غیرفعال گردد(۷). درچای سیاه کاتشین با تنن تعامل نموده و یک کامپلکس را بوجود می آورد. اثر نامطلوب و غیر قابل انتظار چای عبارت از خاصیت مقبض تنن آن می باشد، که مانع جذب مواد موثر دوابی از طریق امعاء می گردد. تنن چای با دواهای که در ساختمان خویش نایتروجن دارند کامپلکس های را می سازند که مانع امتصاص و جذب دوا از طریق جهاز هاضمه می گردد(۸). این خاصیت تنن چای به استثنای الکلوئید های مورفین باقی با تمام الکلوئید های دیگر شناخته شده است.

نظر به خاصیت تنن چای سیاه با ادویه جات نورولپیتیک ها، انتی دپریسانت ها و سایر ادویه جات که در ساختمان کیمیای خویش حاوی ایون نایتروجن اند نباید همزمان استعمال گردد، در چای تازه که حاوی مقدار ۹،۲-۲،۴ فیصد کافئین است، اگر چای مدت زیاد گذاشته شود و یا جوش داده شود کافئین با تنن یکجا شده تأثیر تنبهی آن کاهش یافته، برعکس تأثیر قابض آن افزایش میابد، برای تهیه چای ۲،۵ گرم چای در ۱۰۰ ملی لیتر آب جوش علاوه و بعد از ۲-۱۰ دقیقه دم زدن نوشیده شود برای رفع خستگی نباید چای بیشتر از ۵ دقیقه دم شود. (۹)



شکل ۱: جوانه ها و برگهای که با جوانه می باشند یا تاج برگها

بهترین چای چینی بنام *longjing tea or Dragon tea* می باشد که به آن ملکه چای نیز گفته میشود (۱۰).



شکل ۲: چای درگون چینی که بنام ملکه چای چینی یاد می گردد .

مواد و روش کار

قرار معلومات که از وزارت محترم تجارت بدست آمده، چای سبز از ممالک مختلف از قبیل ویتنام، چین، سریلنکا، اندونیزیا به نام های سرفراز، حمکت، صفی ضیاء، زبیر، عزیز نظر، ضیاء مجیب، خاکه ۱، طارق جمال، الماس نگین، الکوزی، پلاندو، سهراب، احمد، محمود، تاج، ستاره، امیری، برگ، مدینه، سمتر، چایکا، گلدن، خاکه ۲ و بنام برازیل وارد می گردد.

این تحقیق (cross-sectional) بوده و نمونه گیری آن به شکل تصادفی در سال ۱۳۹۸ گرفته و ۱۰۷ نمونه از مارکیت های عمومی شهر کابل جمع آوری و سپس در لابراتوار کنترل مواد غذایی پوهنخی فارمسی پوهنتون کابل و لابراتوار نباتات طبی پوهنخی فارمسی پوهنتون دعوت، با مقایسه پارامترهای معیاری، تحت ارزیابی قرار گرفته است.

چای های جدیدالورود از این تحقیق بازمانده است زیرا تجاران کشور به شکل دوامدار در توريد چای های سبز به نام های جدید اقدام می کنند که شاید در آینده مورد بررسی قرارگیرند، توريد چای از یک کشور به نام های مختلف می باشد یعنی نام چای توريدی را بنام شرکت خویش تغیر می دهند که در بررسی کیفیت اصلی چای کشور مذکور کدام مشکلی را ایجاد نمی کند.

در این تحقیق رطوبت، خاکستر، کافتین، ساقه و خلاصه آبی آنها تعیین گردیده است، همچنان معاینات مایکروسکوپی و حسی نیز صورت گرفته است، که نتایج شان را ذیلا مشاهده می نمائید:

شماره	پارامترهای قابل ارزیابی	مقدار به فیصدی
1	کافتین	۴,۳-۱,۵ (ISO) ۴-۳
2	خاکستر	۵,۲-۷,۲ (ISO) ۸-۴
3	رطوبت	≤ ۱۱
4	ساقه	≤ ۲۵
5	خلاصه آبی	۴۵-۳۳ (ISO) ۹۷۶۸) ۳۲
6	معاینات میکروسکوپی	باید ساختمان های که نمایندگی از نبات چای می کند، در هر نمونه دیده شود مانند مویک ها ، سکلید ها و غیره .

جدول ۱: ارقام استاندارد نمونه ها در روشنی آن تحت ارزیابی قرار گرفت (۵).

شماره	پارامترهای اندازه شده	ارقام استاندارد	ارقام بدست آمده از نمونه به فیصدی
۱	کافتین	۴,۳-۱,۵ (ISO) ۴-۳	۳,۷۲
۲	خاکستر	۲,۷,۲-۵, (ISO) ۴-۸	۵
۳	رطوبت	≤ ۱۱	۵,۷
۴	ساقه	≤ ۲۵	۹,۴
۵	خلاصه آبی	۴۵-۳۳ (ISO) ۹۷۶۸) ۳۲	۳۴,۳۴
۶	معاینات میکروسکوپی	.	صورت گرفت

جدول ۲: نتایج ارزیابی نمونه های برازیل کود ۰۰۱

شماره	پارامترهای اندازه شده	ارقام استاندارد	ارقام بدست آمده از نمونه به فیصدی
۱	کافتین	۴,۳-۱,۵ (ISO) ۴-۳	۴,۱۶
۲	خاکستر	۲,۷,۲-۵, (ISO) ۴-۸	۴,۵۸
۳	رطوبت	≤ ۱۱	۴,۷۶
۴	ساقه	≤ ۲۵	۱۶,۶
۵	خلاصه آبی	۴۵-۳۳ (ISO) ۹۷۶۸) ۳۲	۱۰,۳
۶	معاینات میکروسکوپی	.	صورت گرفت

جدول ۳: نتایج توحیدی شش نمونه چای های اندونیزا به کود های ۰۰۲، ۰۰۳، ۰۰۴، ۰۰۵، ۰۰۶ و ۰۰۷

شماره	پارامترهای ارزیابی شده	ارقام استاندارد	ارقام بدست آمده از نمونه به فیصدی
۱	کافیین	۴,۳-۱,۵ (ISO) ۴-۳	۳,۳۱۱
۲	خاکستر	۲۰۷,۲-۵,۰ (ISO) ۴-۸	۴,۹۳
۳	رطوبت	≤ ۱۱	۴,۸۷۷
۴	ساقه	≤ ۲۵	.
۵	خلاصه آبی	۴۵-۳۳ (ISO ۹۷۶۸) ۳۲	۲۴,۴
۶	معاینات میکروسکوپی	.	صورت گرفت

جدول ۴: نتایج توحیدی پنج نمونه چای های کشورسریلنکا به کد های ۰۰۹۰۰۸ ۰۱۰ ۰۱۱ ۰۱۲

شماره	پارامترهای ارزیابی شده	ارقام استاندارد	ارقام بدست آمده از نمونه به فیصدی
۱	کافیین	۴,۳-۱,۵ (ISO) ۴-۳	۳,۷۴
۲	خاکستر	۲۰۷,۲-۵,۰ (ISO) ۴-۸	۴,۸۲
۳	رطوبت	≤ ۱۱	۴,۹
۴	ساقه	≤ ۲۵	.
۵	خلاصه آبی	۴۵-۳۳ (ISO ۹۷۶۸) ۳۲	۳۲,۹۳
۶	معاینات میکروسکوپی	.	صورت گرفت

جدول ۵: نتایج توحیدی پنج نمونه چای های چینیایی به کد های ۰۱۳، ۰۱۴، ۰۱۵، ۰۱۶، ۰۱۷

شماره	پارامترهای ارزیابی شده	ارقام استاندارد	ارقام بدست آمده از نمونه به فیصدی
۱	کافیین	۴,۳-۱,۵ (ISO) ۳-۴	۴,۱۲
۲	خاکستر	۲۰۷,۲-۵,۰ (ISO) ۴-۸	۵,۸۴
۳	رطوبت	≤ ۱۱	۷,۴
۴	ساقه	≤ ۲۵	۹,۸
۵	خلاصه آبی	۴۵-۳۳ (ISO ۹۷۶۸) ۳۲	۳۱
۶	معاینات میکروسکوپی	.	صورت گرفت

جدول ۶: نتایج توحیدی یازده نمونه چای های سبز ویتنام به کد های ۰۱۸، ۰۱۹، ۰۲۰، ۰۲۱، ۰۲۲، ۰۲۳

۰۲۴ ۰۲۵ ۰۲۶ ۰۲۷ ۰۲۸

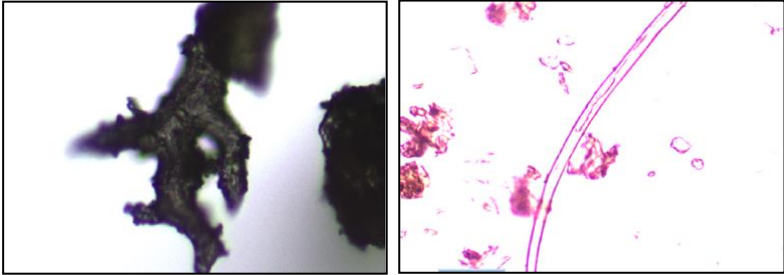

شکل ۱: ساختمان مویک ها و سکلرید های چای سب



شکل A: ارزیابی چای سبز از نگاه موجودیت تاج برگ



شکل B: ارزیابی چای سبز از نگاه موجودیت برگ های جوان

تمام نمونه ها به خاطر موجودیت تاج برگ و برگ های جوان تحت ارزیابی قرار گرفت، نظر به ملاحظه اشکال فوق دیده می شود که در هیچ یک از نمونه ها تاج برگ موجود نبوده و همچنان

برگ های نهایت پیر به ملاحظه میرسد، در حالیکه چای سبز نباید حاوی برگ های پیر بوده و همیشه باید از تاج برگ تهیه گردد.

بعد از ارزیابی نمونه های کشورهای مختلف به خاطر توضیح هر چه بهتر نتایج ارقام بدست آمده لازم پنداشته می شود تا گراف های توحیدی نتایج از نمونه های هر کشور تهیه گردد.

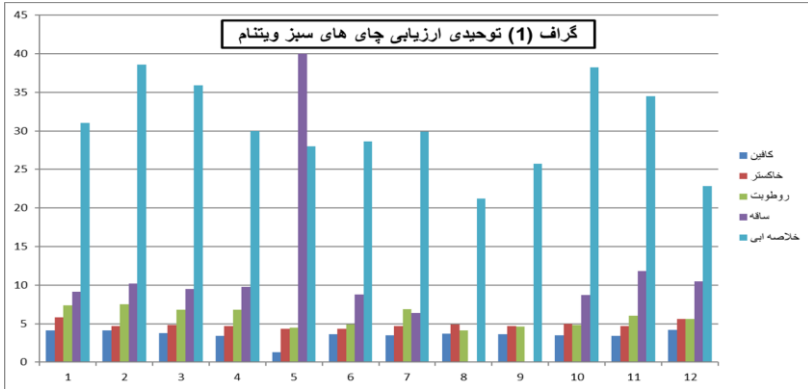

در این تحقیق دوازده نمونه از چای های کشور ویتنام، جمع آوری و مورد ارزیابی قرارگرفت که نتایج ارزیابی آنها درگراف فوق گنجانیده شده است.

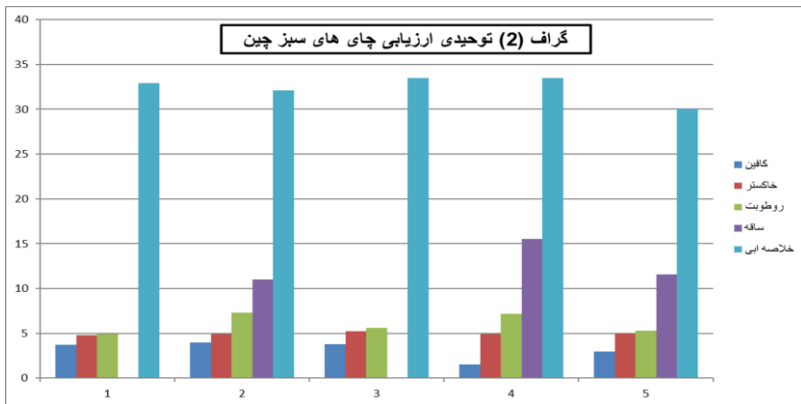

از کشور چین پنج نمونه جمع آوری و مورد ارزیابی قرارگرفت که نتایج آن درگراف فوق گنجانیده شده است.

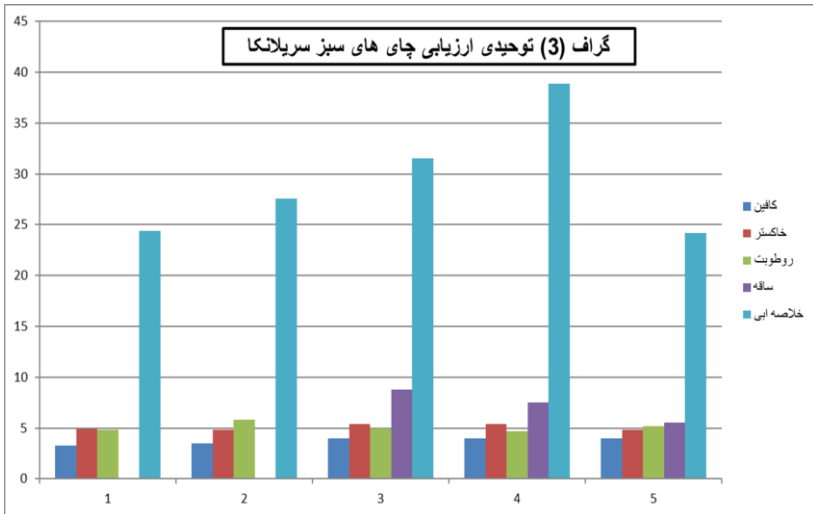

از کشور سریلانکا به تعداد پنج نمونه مورد ارزیابی قرار گرفت که نتایج آنها در گراف فوق گنجانیده شده است.

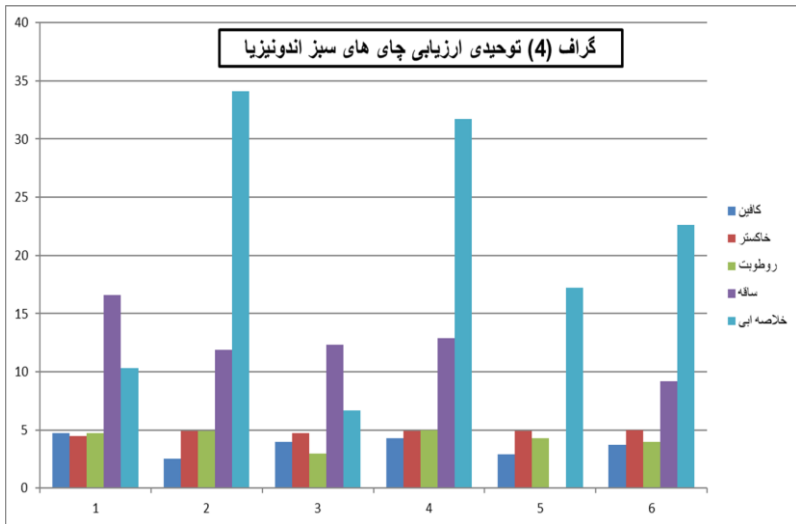

از کشور اندونیزیا به تعداد شش نمونه مورد ارزیابی قرار گرفت که نتایج آنها در گراف فوق گنجانیده شده است.

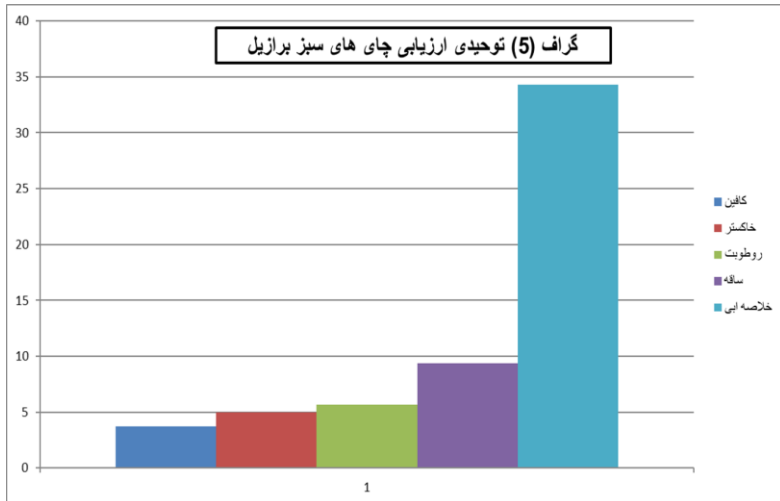

از کشور برازیل صرف یک نوع چای نمونه برداری شده بود که نتایج آن در گراف فوق گنجانیده شده است.

نتیجه گیری

قرار ملاحظه نتایج ارزیابی نمونه های جمع آوری شده، دیده می شود که تمام پارامترهای چای های تورییدی مطابق به پارامترهای استاندارد نمی باشد، درهیچ یک از نمونه های جمع آوری شده تاج برگ که صفت اصلی چای سبز می باشد، به ملاحظه نرسید. علاوه تاج برگ های تاج برگ نمی باشد اقلا از برگ های جوان تهیه گردد، اما دیده شد که در اکثر نمونه ها برگ های نهایت پیر که حاوی لکه های می باشد که نمایندگی از امراض نباتی می کند.

در نتیجه ارزیابی نمونه های چای ویتنام، مقدار کافیین در تمام نمونه ها در حدود استاندارد بوده ولی مقدار کافیین در نمونه های ۰۱۸، ۰۱۹ و ۰۲۷ خوبتر، اما در نمونه ۰۲۲ مقدار آن نظر به سایر چای ویتنام کمتر است، ولی در کل تمام چای ویتنامی حاوی مقدار کافیین در حد استاندارد بین المللی می باشد. مقدار خاکستر در تمام نمونه ها به حد نورمال قرار داشته و رطوبت تمام چای ویتنام نورمال و چای ۰۲۵ نسبت به دیگران خوبتر می باشد. مقدار ساقه در نمونه ها در حدود نورمال ولی نمونه ۰۲۲ از حد نورمال نهایت زیاد بوده که دور از حقیقت می باشد، یعنی ۵۰ فیصد ساقه دارد. خلاصه آبی نمونه ۰۲۵ قابل تشویب و نمونه های شماره ۰۱۹ و ۰۲۷ به مقایسه دیگران بهتر و در حد نورمال خویش قرار دارند، مقدار کافیین در نمونه شماره ۰۱۶ کمتر به نظر می رسد و در

نمونه ۰۱۴ مقدار آن بهتر است، مقدار رطوبت در نمونه ۰۱۳ نسبت به دیگر نمونه ها خوبتر است، مقدار ساقه در نمونه ها در حد نورمال خویش قرار دارند، خلاصه آبی نمونه ۰۱۵ و ۰۱۶ نسبت به دیگر نمونه ها خوبتر است.

نظر به ملاحظه جدول ۴ مقدار کافیین و خاکستر درچای های سریلنکا به حد نورمال بوده و چای های ۰۱۰، ۰۱۱ و ۰۱۲ بهترین مقدار کافیین را دارند ولی مقدار رطوبت آنها باید کمی بیشتر می بود زیرا نظر به ستندرد کمی، کمتر به نظر می رسد، شاید در وقت انتقال بیشتر به آفتاب مواجه شده باشند، ساقه آن درحد نورمال قرار دارد ولی ساقه های بزرگ که باید نمی بود، موجود است. خلاصه آبی نمونه های ۰۰۸، ۰۰۹ و ۰۱۲ از حد نورمال کمتر به نظر میرسند، نظربه ملاحظه جدول فوق دیده می شود که مقدار کافیین درنمونه های شماره ۰۰۸ و ۰۱۰ نسبت به نمونه های دیگر چای بهتر به نظرمیرسد، مقدار خاکستر تمام نمونه های چای های اندونیزیا نظر به جدول ستندرد در حدود نورمال قراردارند، چای سبز به خاطر حفظ ذایقه، عطر و رنگ خویش باید درحدود ۷ فیصد رطوبت داشته باشد ولی بعضی نمونه های انالیز شده نظر به ستندرد کمتر رطوبت را دارند.

مقدار ساقه اگر چه نظر به ستندرد درحد نورمال قرار دارد ولی در نمونه های شماره ۰۰۲ و ۰۰۵ مقدار ساقه نسبت به نمونه های دیگر زیاد است، خلاصه های آبی ۰۰۸ از حد نورمال کمتر به نظر می خورد که این امر خود پروسس نادرست چای را به اثبات میرساند اما، نظر به ملاحظات ساختمان های میکروسکوپییک تمام نمونه ها واقعا نبات چای می باشند. نظر به ملاحظه تصویر A دیده میشود که در مقدار ۲ گرم چای مورد استفاده، مقدار زیاد ساقه وبرگ های بزرگ و هم چنان برگ های غیر نورمال به نظر می رسد، نظر به شکل ستندرد شماره ۱ که باید تمام چای از برگ های تاج نبات می بود صرف یک الی دو برگ آن به نظر می رسد، درچای برازیل مقادیر کافیین، خاکستر، رطوبت، خلاصه آبی آن درحدود نورمال است اما مقدار ساقه دراین چای به پیمانه زیادی به مشاهده می رسد که نباید به این اندازه می بود.

مأخذ

- ۱- باری، محمد عثمان. (۱۳۸۲). فارماکولوژی (تریپینوئید ها و الکلویید ها)، چاپ سازمان مطالعه و تدوین کتاب علوم انسانی، دانشگاه سمت ص: ۳۶۲.
 - ۲- حسینی، زیبا. (۱۳۸۴). روشهای متداول در تجزیه مواد غذایی، چاپ پنجم انتشارات دانشگاه شیراز، ص: ۱۷.
 - ۳- خسرو شاهی، اصغر. (۱۳۷۶). شیمی تجزیه مواد غذایی، چاپ دانشگاه روسیه، ص: ۷۷.
 - ۴- شریفی، مهدی. (۱۳۸۵). چای، چاپ ایژن تهران، ص: ۷۲.
 - ۵- روشندل، مرادعلی. (۱۳۸۴). تداوی با نباتات، انتشارات میوند، ص: ۷.
 - ۶- ژکفر، آقا محمد. (۱۳۸۷). بررسی کاربرد و چگونگی تهیه چای های طبی، پوهنتون کابل، ص: ۵.
- ۸- Neilsen S, Suzanne. (۲۰۱۰). Food analysis, Springer, New York p: 72
- 9- Neilsen S, Suzanne. (2003). Food annlysis, Springer, New York p: 83
- 9- Pearson David. (1976). the chemical analysis of food, Hong Kong, p: 264-269
- 10- PDR for herbal medicines. (1999). Medicinal economic company, montivaly new jersey, pp: 710.

